

| Rev. | Datum/Date | fm |
|------|------------|----|
| - | 14.08.2014 | fm |
| | | |
| | | |

Aufnahme/ Taper: JIS B 6339 - BBT50
DIN 69871 - BDV50
ANSI B5.50 - CAT50

Option M: Längendehnmessung
Extension Measurement

Kugellager/ Ball Bearing: Stahl/ Keramik/ Öl/ Fett
Steel/ Ceramic/ Oil/ Grease

Standard: Flansch
Flange

Motor/ Motor: siehe Übersicht
Check the Summary

Kugellager/ Ball Bearing: Stahl/ Keramik/ Öl/ Fett
Steel/ Ceramic/ Oil/ Grease

Option V: 256 Zähne
256 Teeth

Option I: Wz-Wechselsensoren
ATC Sensors

Option I3: Kolbenüberwachung
Piston Monitoring

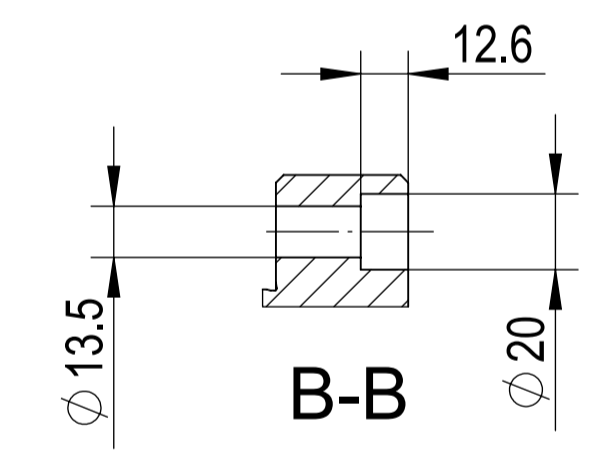
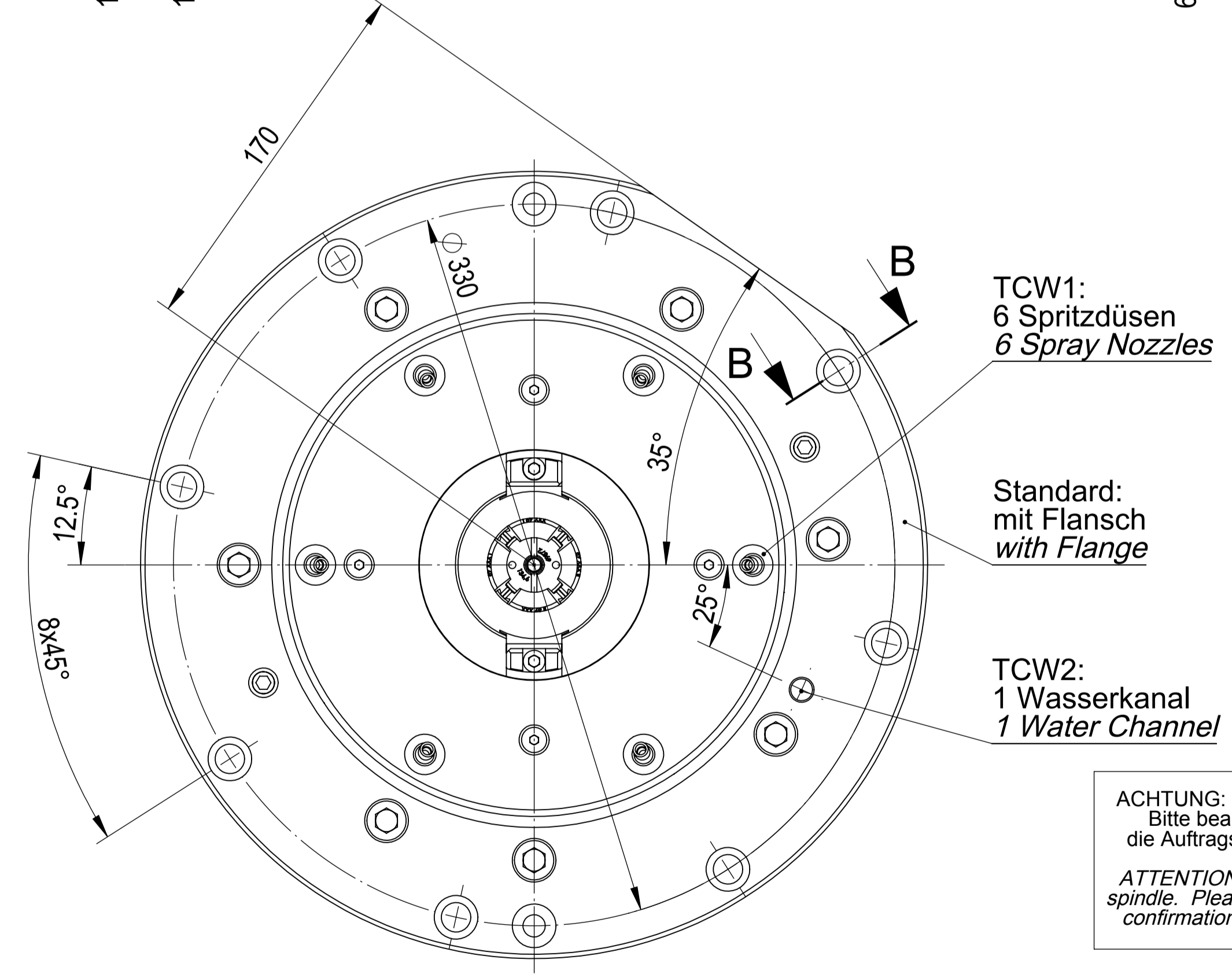
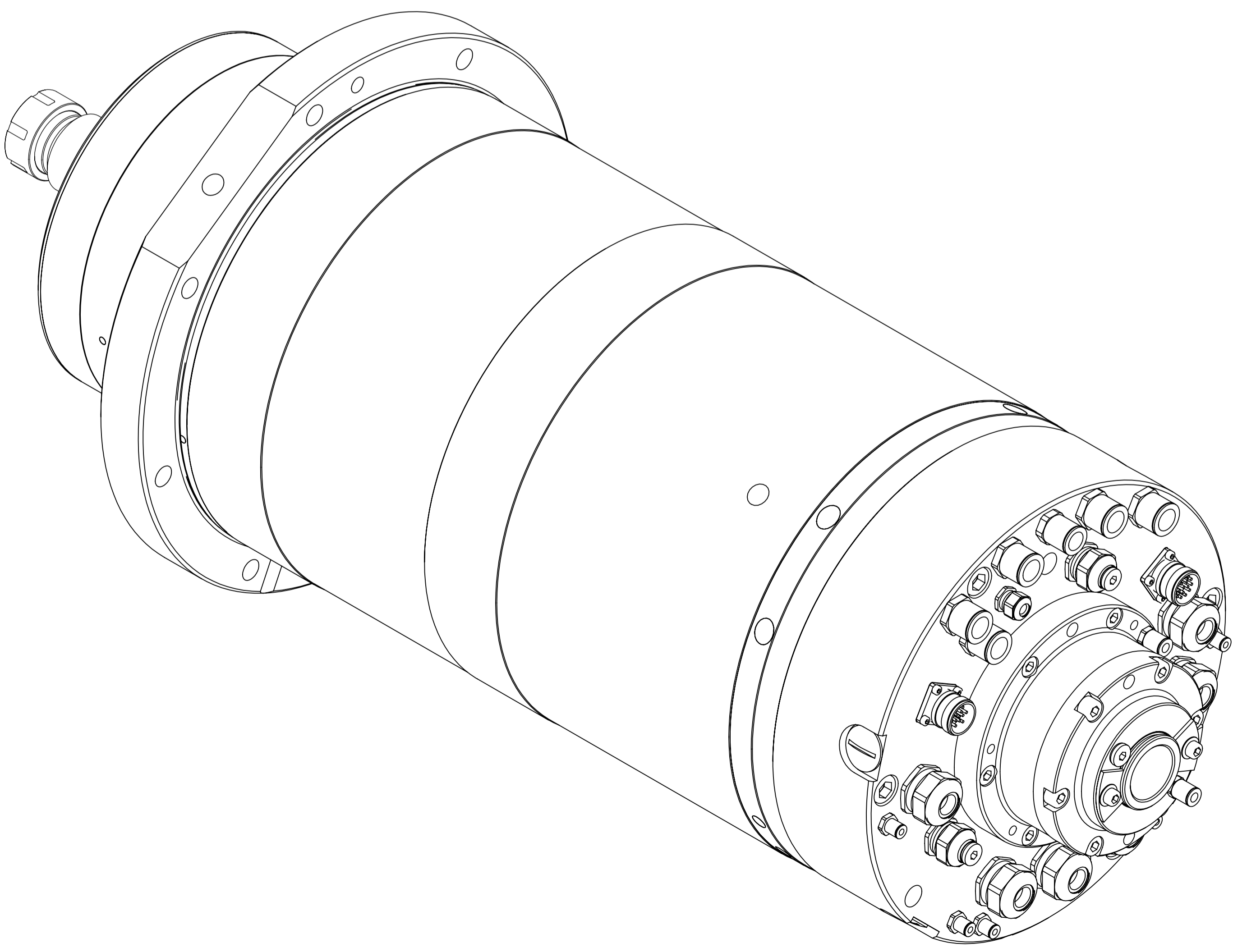
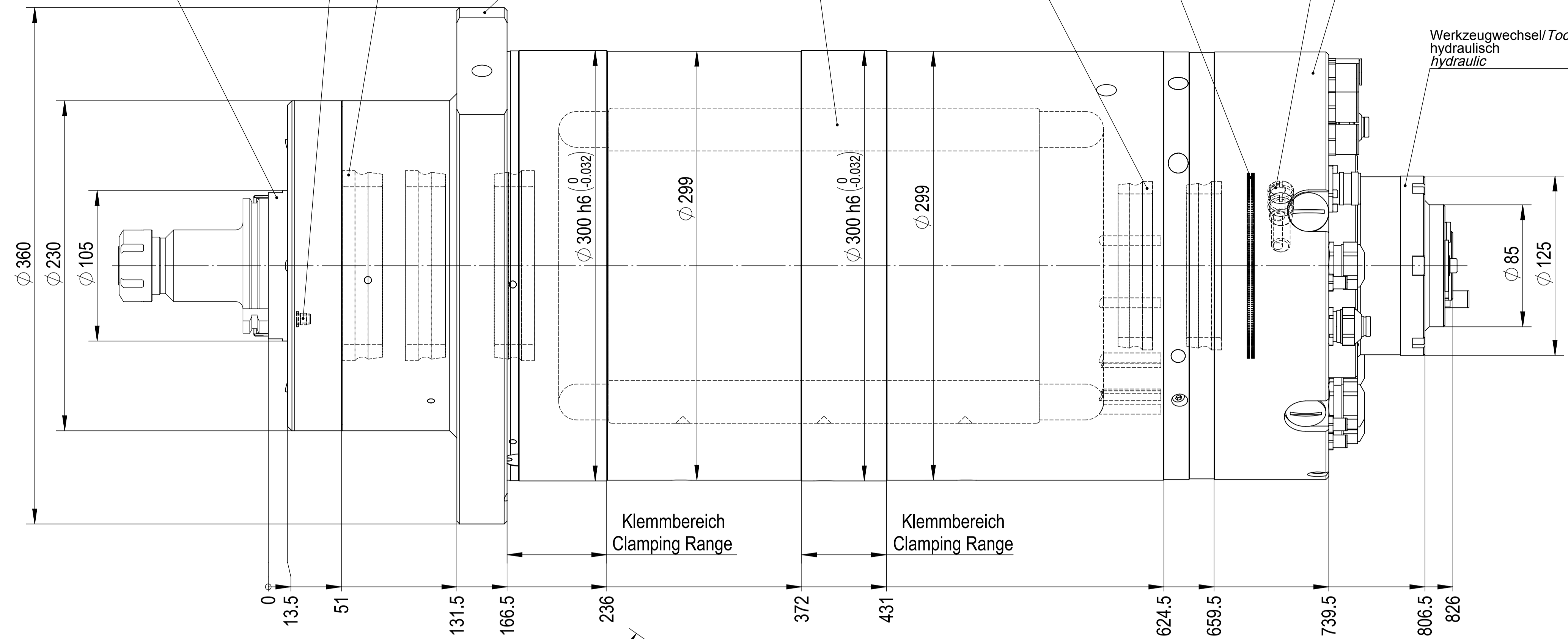
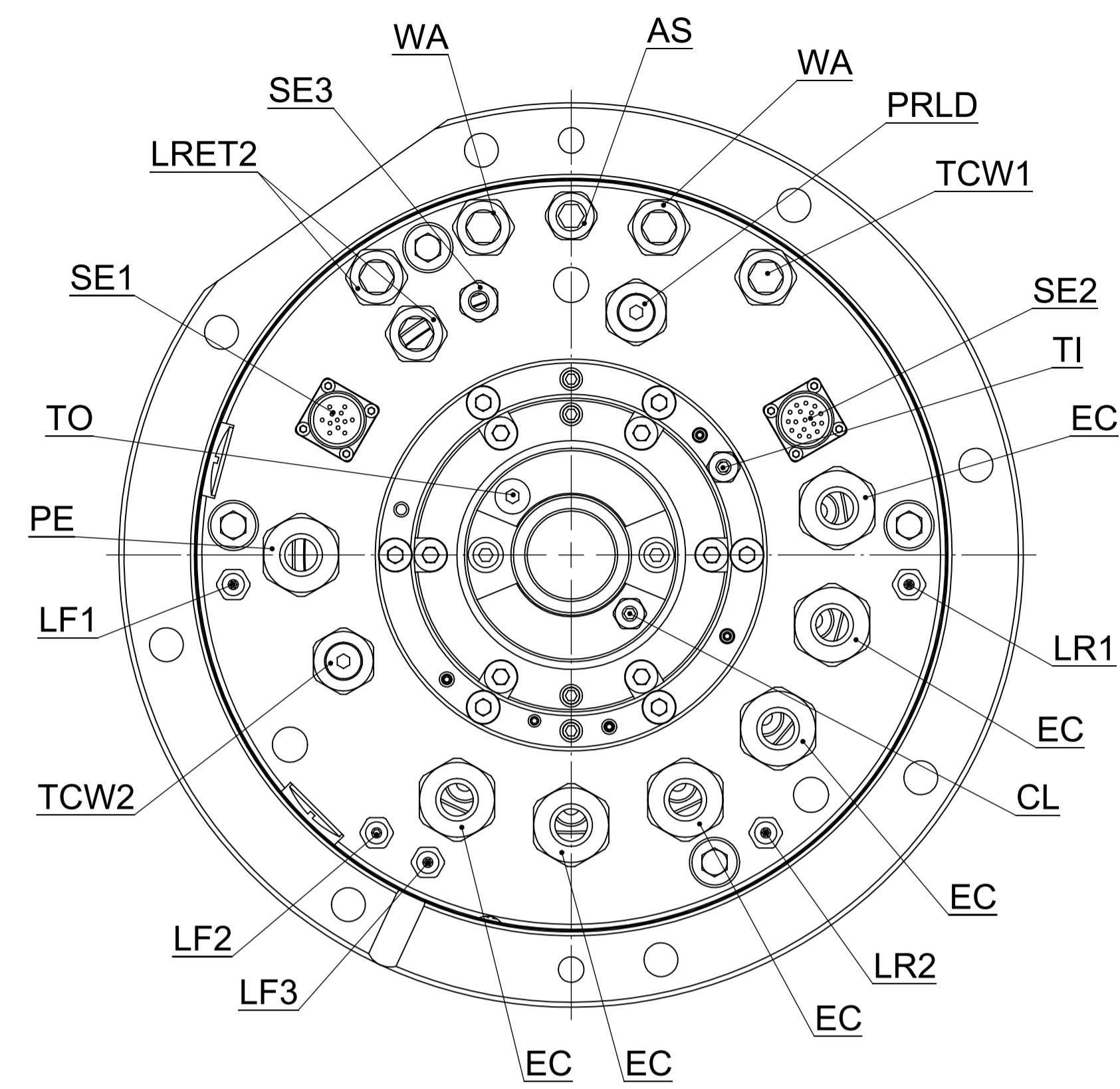

ACHTUNG: Diese Zeichnung zeigt eine Vielzahl von möglichen Options-Varianten. Bitte beachten Sie die technischen Datenblätter und Betriebsanleitung, bzw. die Auftragsbestätigung betreffend der Auslegung und Bestückung Ihrer Spindel.

ATTENTION: This drawing shows the various possibilities of options for this type of spindle. Please check your technical data sheet, the instruction manual or your order confirmation regarding the type and options of spindle you have ordered/received.

| | | | | | |
|---|-----------------------------|--|---------------------------------------|-------------------------------|----------------------------------|
| IBAG Switzerland AG www.ibag.ch | Material/Material: | Verwendungsorte To be used for/in | Erstellt/Prepared 14.08.2014 fm | Status/Status: Freigegeben | |
| | Gewicht/Weight: 230191 g | Oberfläche/Surface: 5987910 mm ² | Geprüft/Inspected 27.06.2019 fm | Blatt Nr./Sheet No.: 2 | |
| Benennung/Description: Motorspindel <i>Motor Spindle</i> JIS B 6339 - BBT50; DIN 69871 - BDV 50 HF 300 AI 10 BFH | | Massstab/Scale: 1:2 | Format/Format: A1 | Einheit/Unit: mm | Anz. Blätter/No. of Sheets: 2 |
| Zeichnungsnummer/Drawing Number: 300A110BFH-01 | | Alte Nummer/Old Number: 300A110BFH-01 | Revision: - | | |

We reserve all rights in this document and its subject matter. The recipient hereby acknowledges these rights and assures the use of this document only for the purpose it was delivered. © IBAG Switzerland AG
 Dieses Dokument ist unser geistiges Eigentum. Es darf ohne unsere ausdrückliche Genehmigung weder kopiert, vervielfältigt oder weiterverarbeitet werden. Die Weitergabe an Dritte ist ausdrücklich untersagt. © IBAG Switzerland AG
 This document is our intellectual property. It may not be copied, reproduced, or further processed without our explicit permission. Further distribution to third parties is expressly prohibited. © IBAG Switzerland AG