

Rev.	Datum/Date	
-	11.09.2012	tj

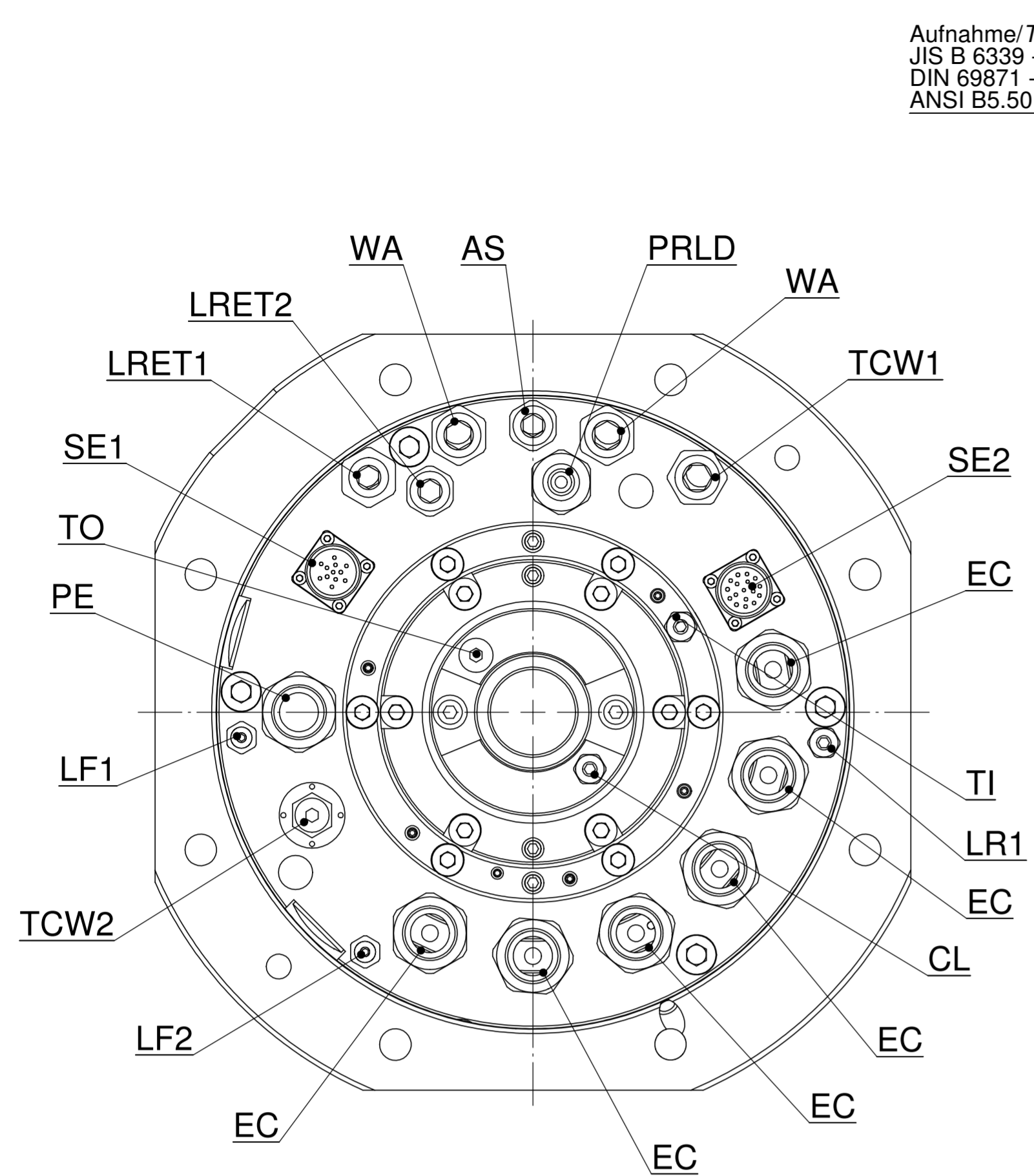

Aufnahme/Taper:  
JIS B 6339 - BBT50  
DIN 69871 - SK 50  
ANSI B5.50 - CAT50

Option M:  
Längendehnungsmessung  
Extension Measurement

Standard:  
Flansch  
Flange

Kugellager/Ball Bearing:  
Stahl/Keramik/Öl/Fett  
Steel/Ceramic/Oil/Grease

Motor/Motor:  
siehe Übersicht  
Check the Summary

Kugellager/Ball Bearing:  
Stahl/Keramik/Öl/Fett  
Steel/Ceramic/Oil/Grease

Option V:  
256 Zähne  
256 Teeth

Option I:  
Wz-Wechselsensoren  
ATC Sensors

Werkzeugwechsel/ Tool Change:  
hydraulisch  
hydraulic

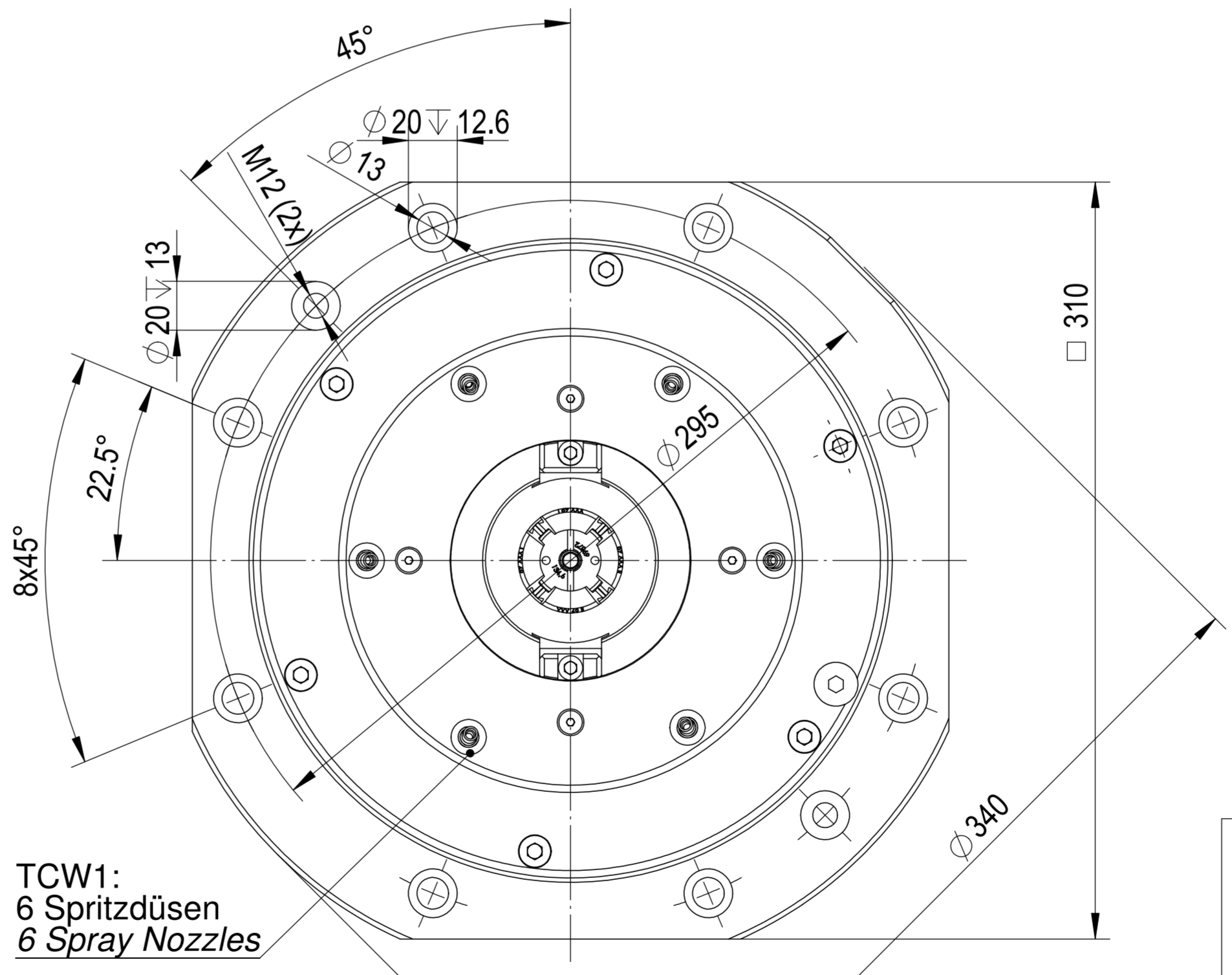
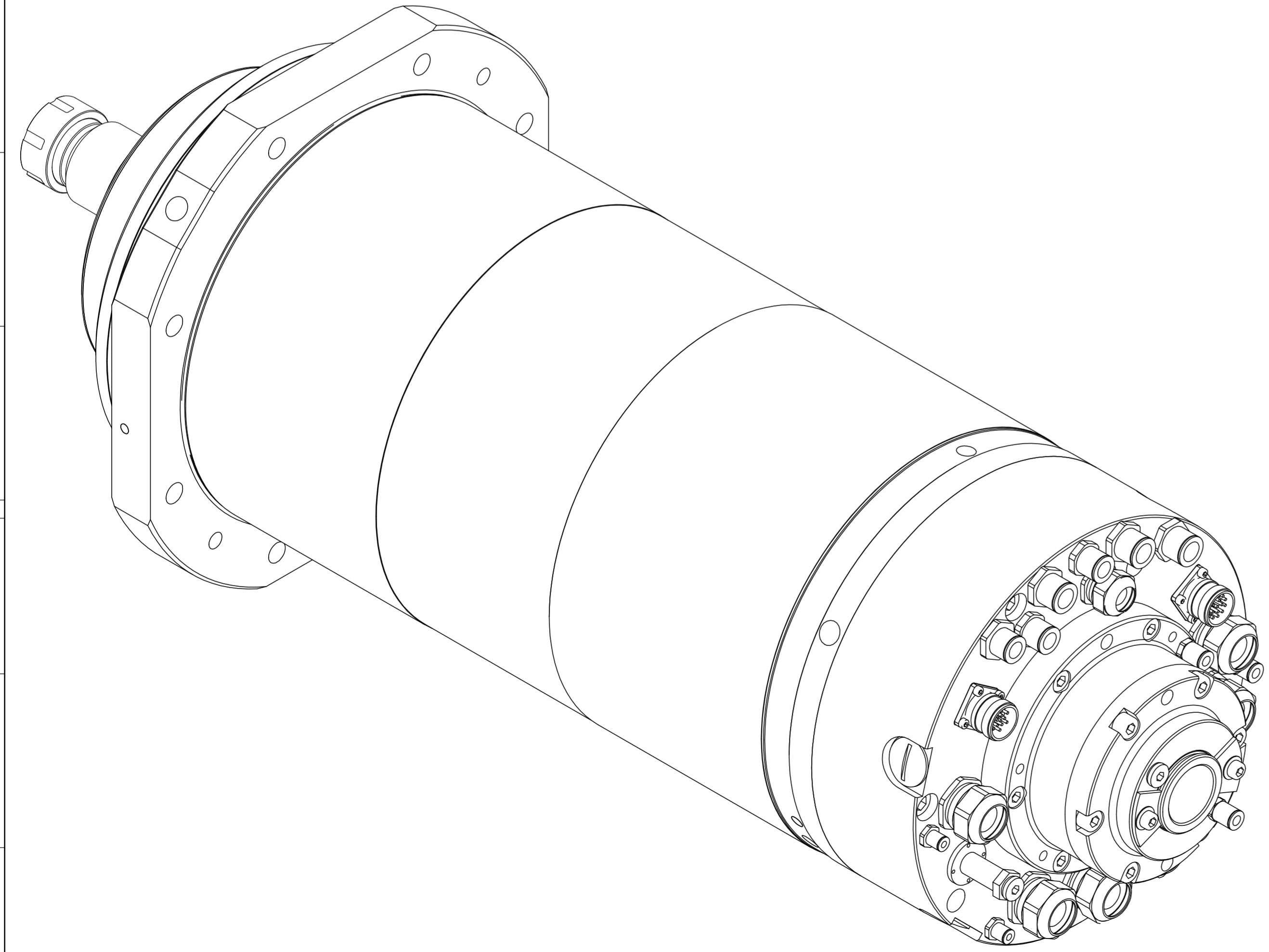
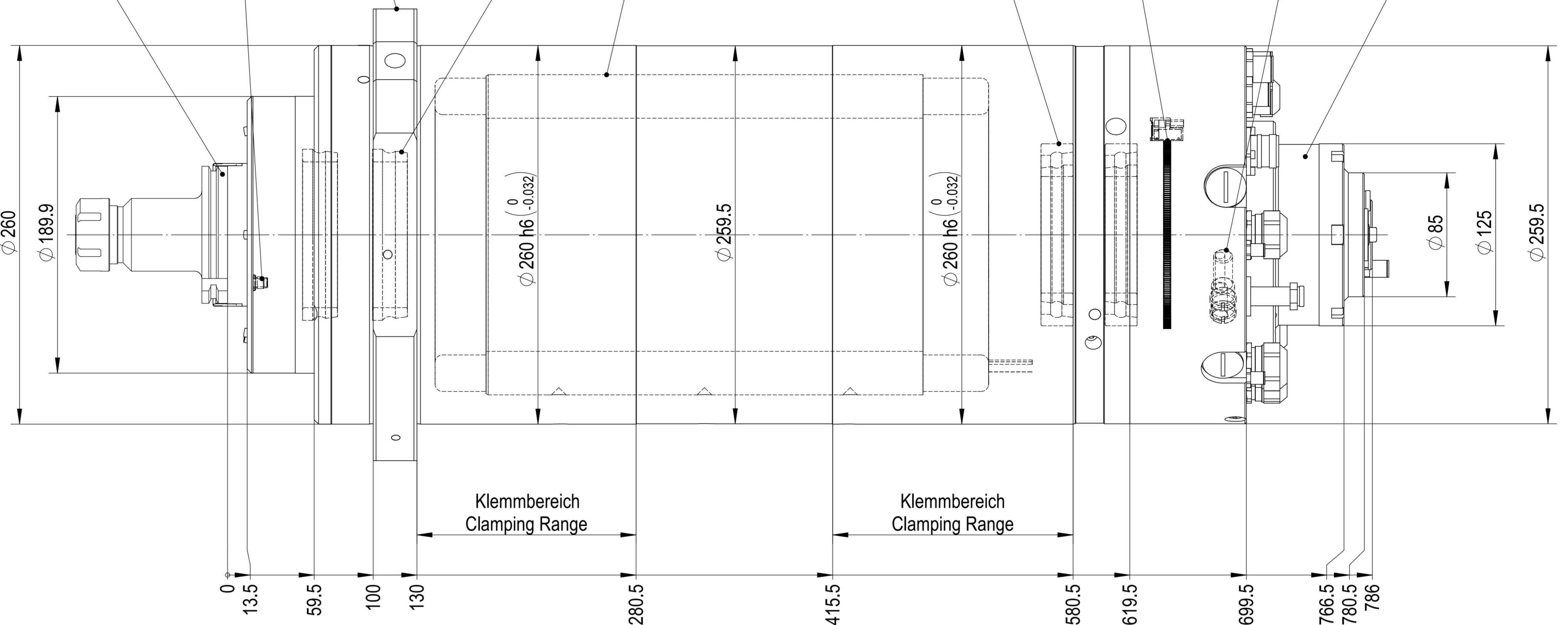

TCW1:  
6 Spritzdüsen  
6 Spray Nozzles

ACHTUNG: Diese Zeichnung zeigt eine Vielzahl von möglichen Options-Varianten. Bitte beachten Sie die technischen Datenblätter und Betriebsanleitung, bzw. die Auftragsbestätigung betreffend der Auslegung und Bestückung Ihrer Spindel.  
ATTENTION: This drawing shows the various possibilities of options for this type of spindle. Please check your technical data sheet, the instruction manual or your order confirmation regarding the type and options of spindle you have ordered/received.

 IBAG Switzerland AG www.ibag.ch	Material/Material:		Verwendungsorte To be used for/in		Status/Status: <b>Freigegeben</b>
	Gewicht/Weight: 230191 g	Oberfläche/Surface: 4898884 mm <sup>2</sup>	Erstellt/Prepared 11.09.2012 tj	Geprüft/Inspected 12.10.2018 fm	
Benennung/Description: <b>Motorspindel</b> <b>Motor Spindle</b> JIS B 6339 - BBT50; DIN 69871 - BDV50 HF 260 AI 12 BFH			Blatt Nr. 2	Anz. Blätter 2	
Alte Nummer/Old Number: 260AI12BFH-00					
Zeichnungsnummer/Drawing Number: <b>260AI12BFH-00</b>					Revision: -

We reserve all rights in this document and its subject matter. The recipient hereby acknowledges these rights and assures the use of this document only for the purpose it was delivered. © IBAG Switzerland AG  
 Dieses Dokument ist unser geistiges Eigentum. Es darf ohne unsere ausdrückliche Genehmigung weder kopiert, vervielfältigt oder verändert, noch an Dritte weitergegeben werden. © IBAG Switzerland AG  
 Zuwendung ist strafbar und wird gerichtlich verfolgt.