

Rev.	Datum/Date
-	15.07.2013
	fm

ohne Flansch
without Flange

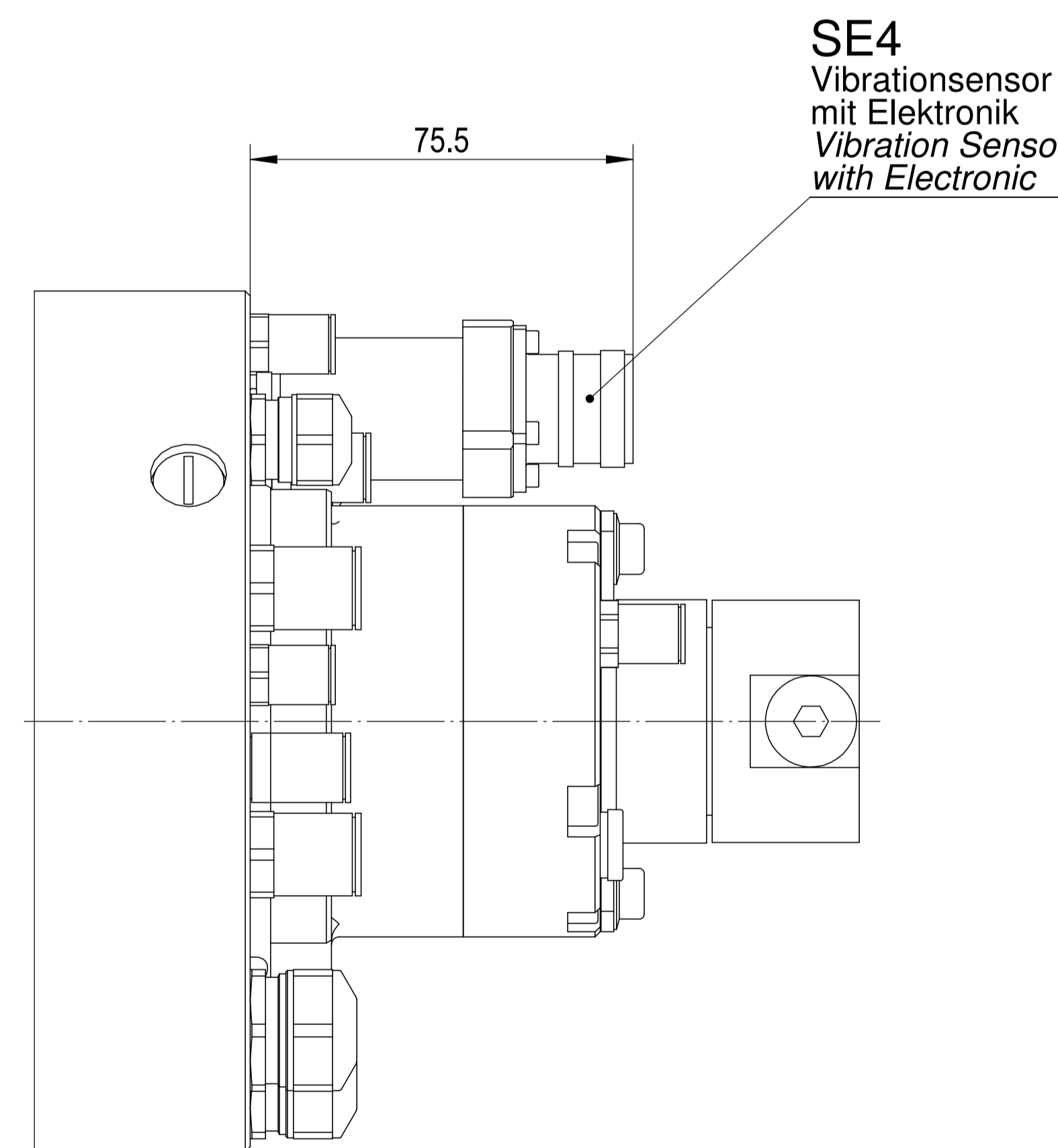
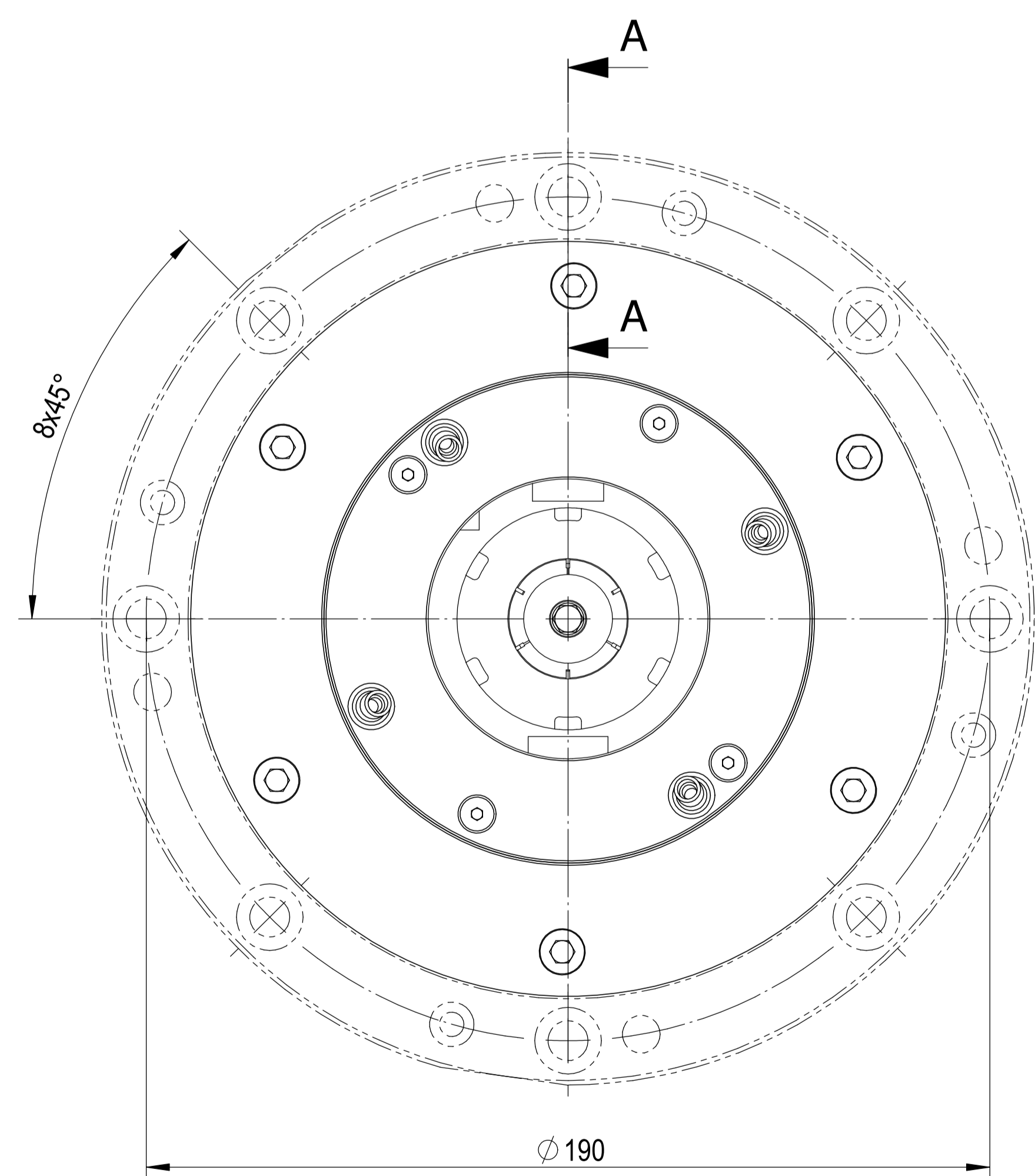
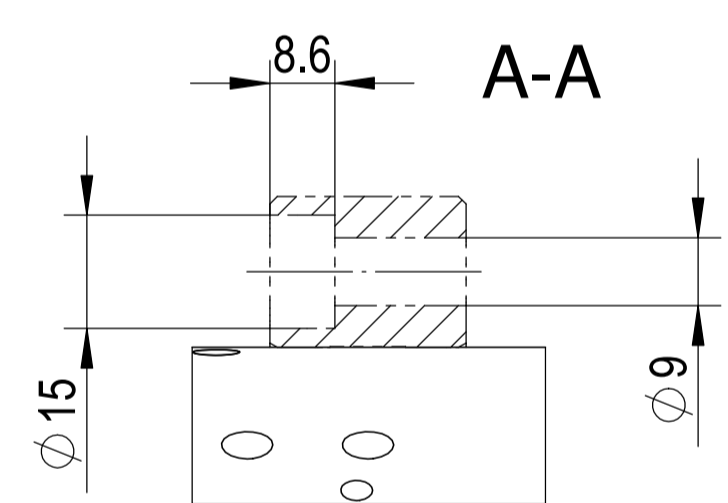
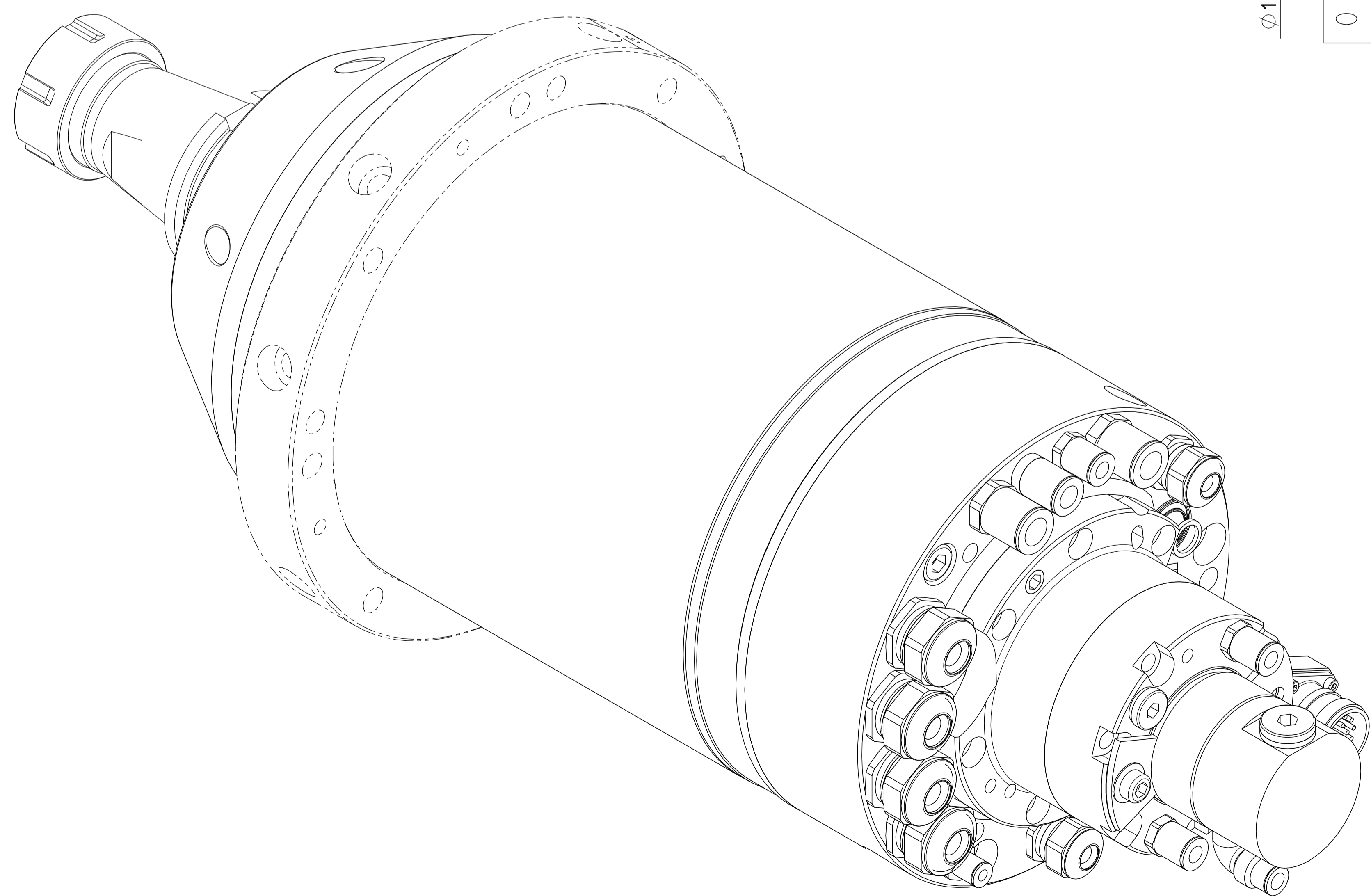
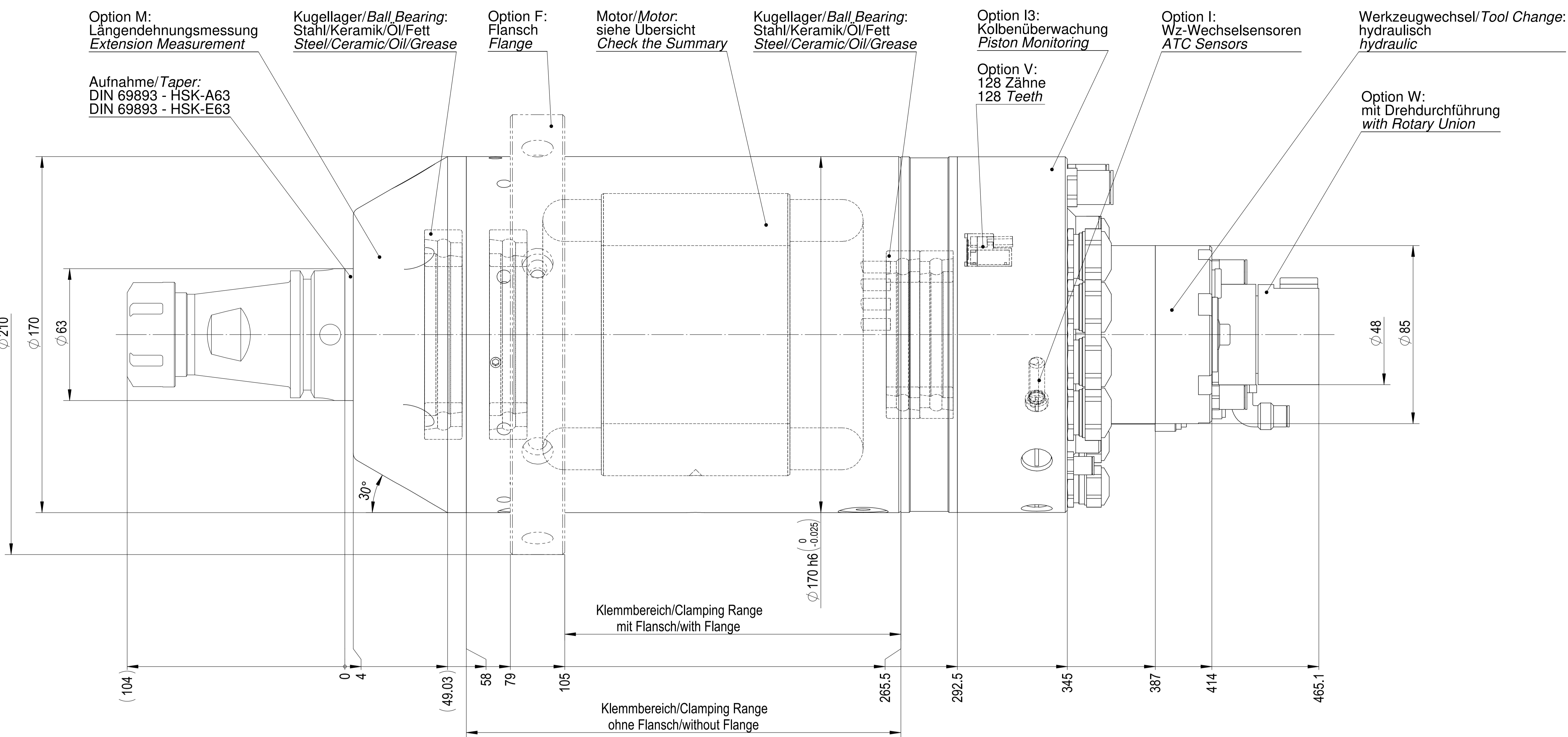
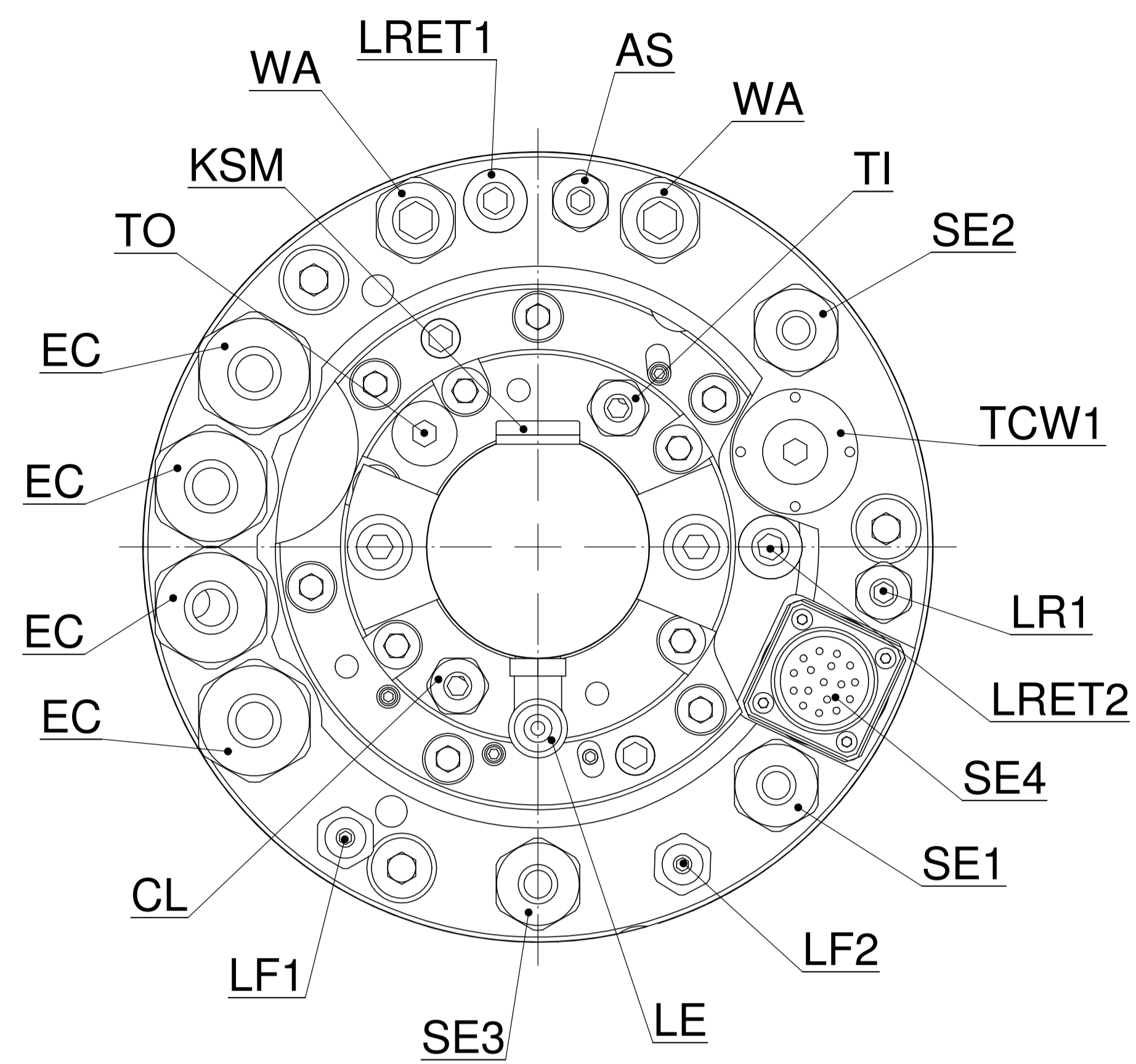

ACHTUNG: Diese Zeichnung zeigt eine Vielzahl von möglichen Options-Varianten. Bitte beachten Sie die technischen Datenblätter und Betriebsanleitung, bzw. die Auftragsbestätigung betreffend der Auslegung und Bestückung Ihrer Spindel.
ATTENTION: This drawing shows the various possibilities of options for this type of spindle. Please check your technical data sheet, the instruction manual or your order confirmation regarding the type and options of spindle you have ordered/received.

IBAG IBAG Switzerland AG www.ibag.ch	Material/Material:	Verwendungsorte To be used for/in	Erstellt/Prepared: 19.01.2010	fm	Status/Status:
	Gewicht/Weight: 49 kg	Oberfläche/Surface: 1949409 mm ²	Geprüft/Inspected: 01.02.2018	fm	Freigegeben
Benennung/Description: Motorspindel Motor Spindle DIN 69893 - HSK-A/E63 HF 170 AI 22 HIKW		Massstab/Scale: 1:1	Format/Format: A0	Einheit/Unit: mm	Blatt Nr./Sheet No.: 1
		Alte Nummer/Old Number: 170AI22HIKW-01		Anz. Blätter/No. of Sheets: 1	
		Zeichnungsnummer/Drawing Number: 170AI22HIKW-00		Revision: -	

We reserve all rights in this document and its subject matter. The recipient hereby acknowledges that this document and its subject matter are confidential and may be subject to legal protection. IBAG Switzerland AG
 Dieses Dokument ist unser geistiges Eigentum. Es darf ohne unsere ausdrückliche Genehmigung weder kopiert, weitergegeben, noch in irgendeiner Weise veröffentlicht werden. Der Empfänger erkennt dies an und bestätigt dies schriftlich. IBAG Switzerland AG