

ohne Flansch
without Flange

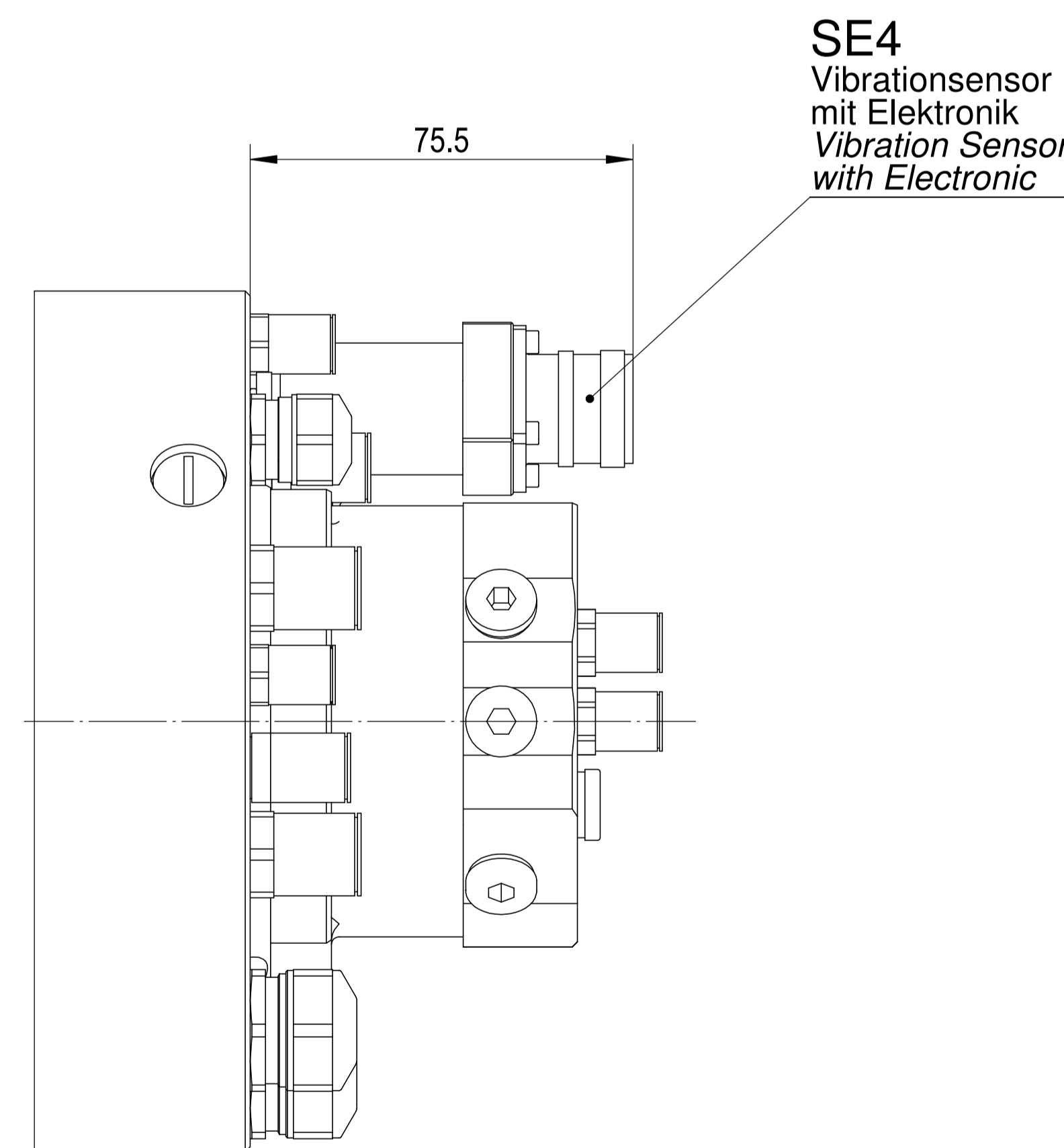
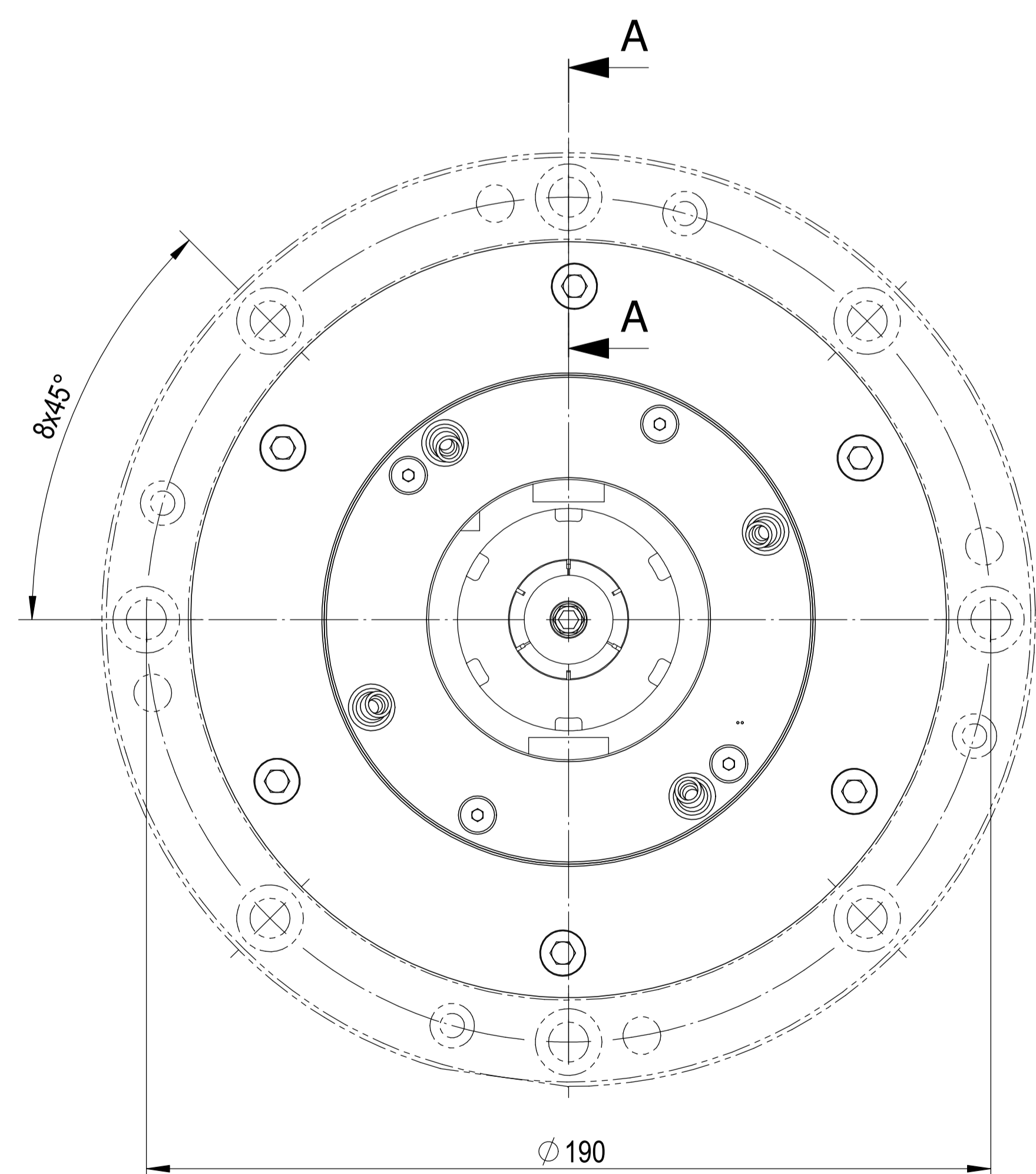
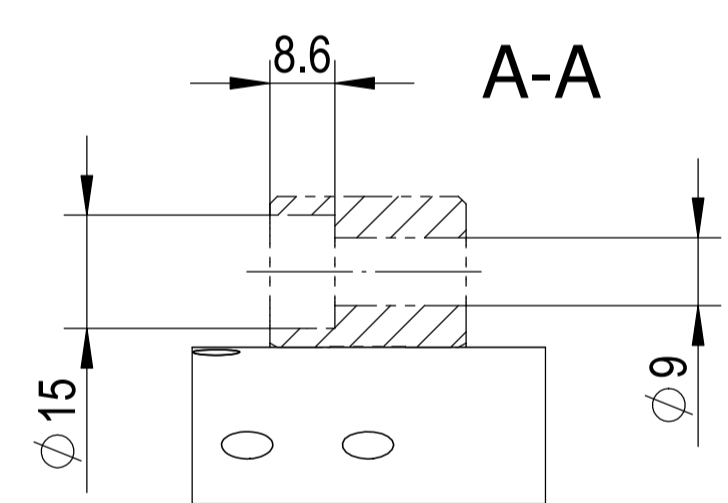
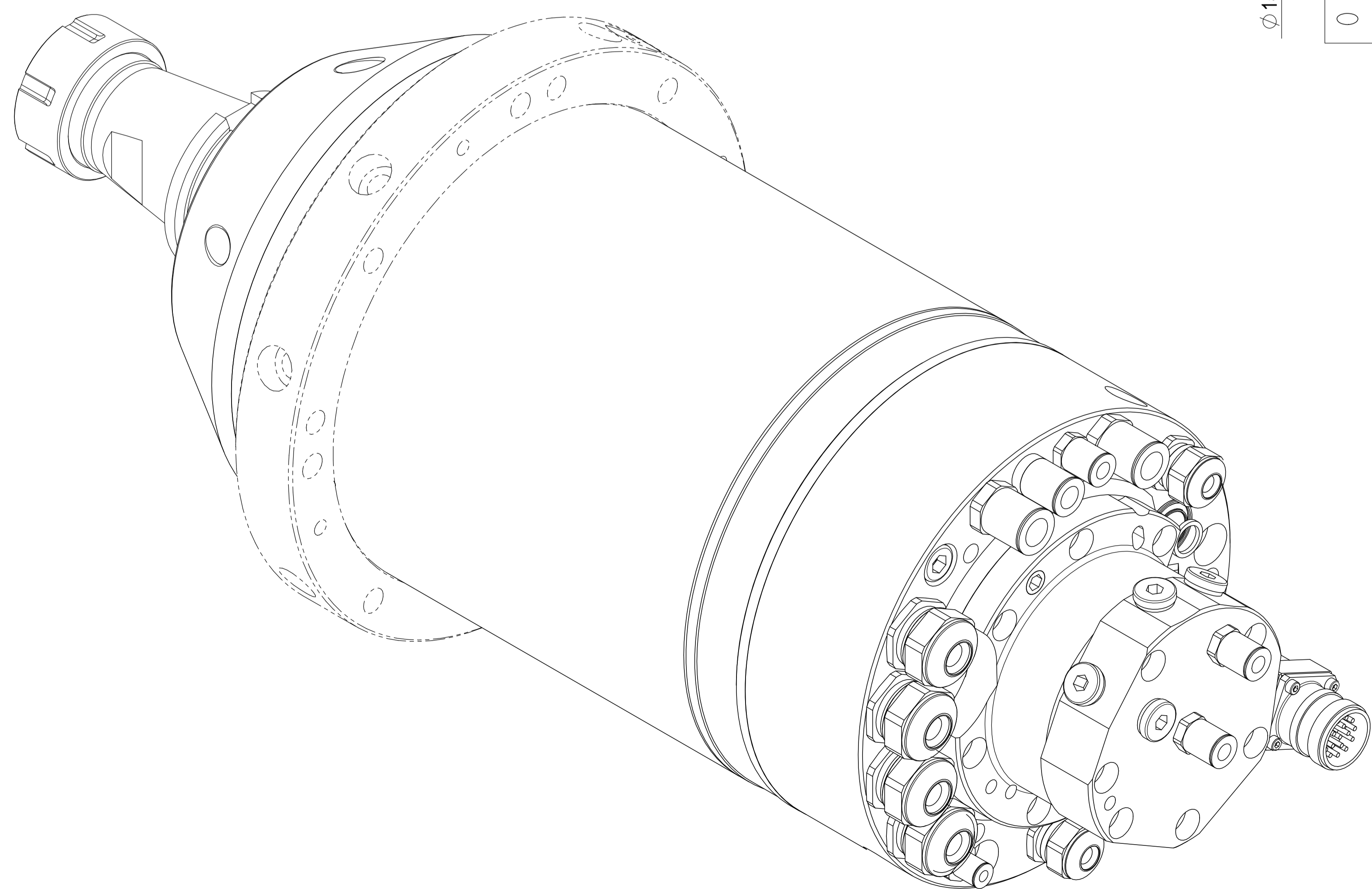
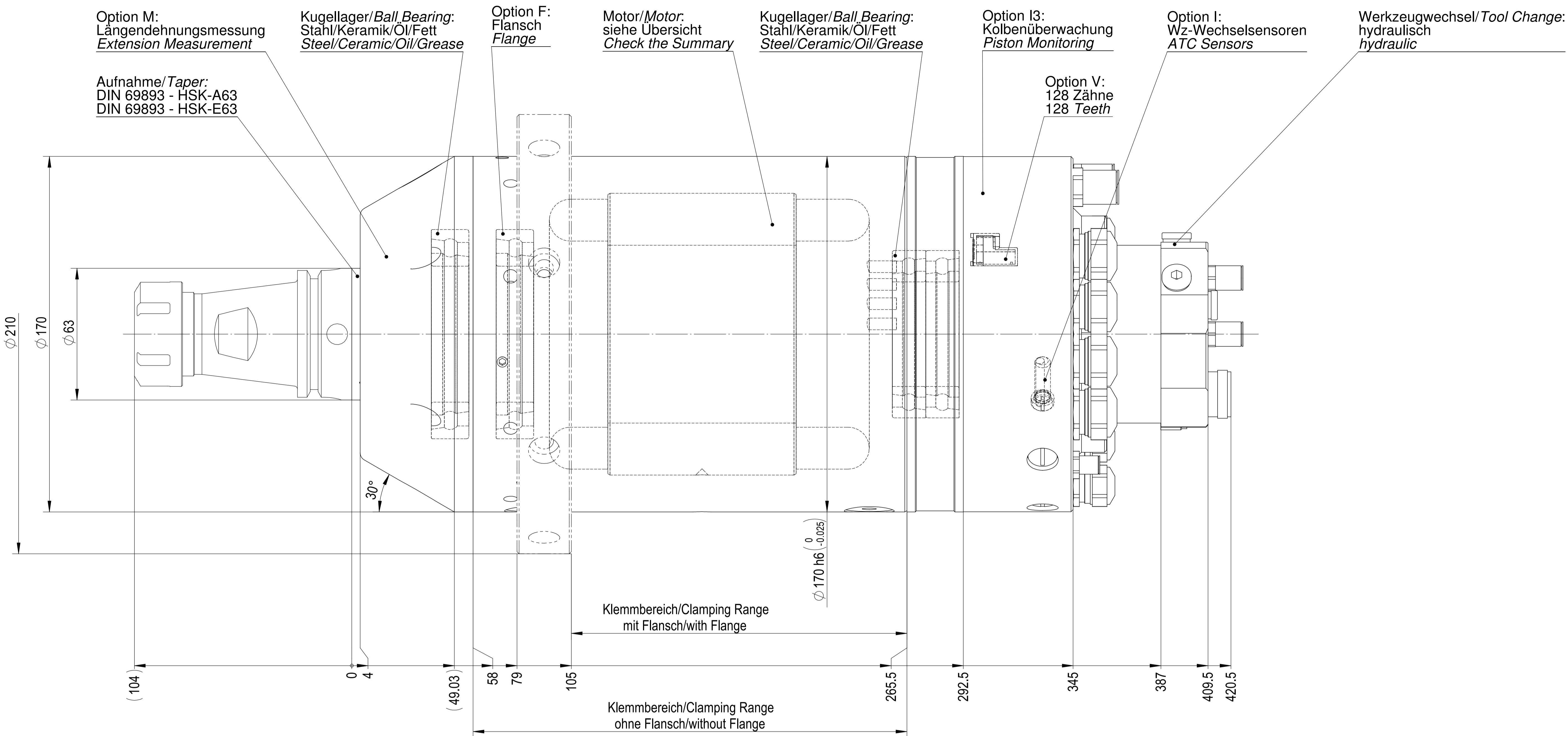
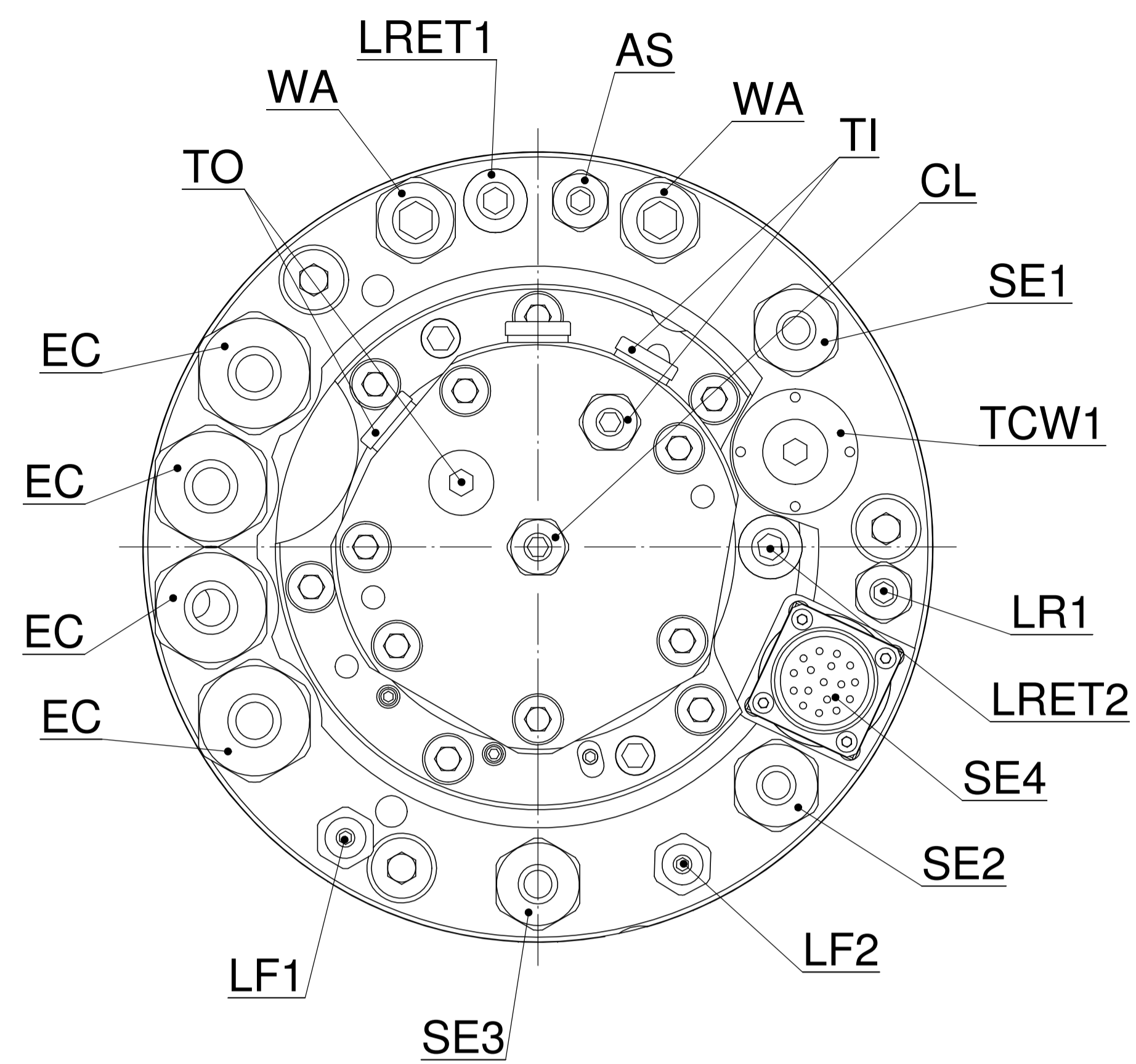

SE4
Vibrationsensor
mit Elektronik
Vibration Sensor
with Electronic

ACHTUNG: Diese Zeichnung zeigt eine Vielzahl von möglichen Options-Varianten. Bitte beachten Sie die technischen Datenblätter und Betriebsanleitung, bzw. die Auftragsbestätigung betreffend der Auslegung und Bestückung Ihrer Spindel.
ATTENTION: This drawing shows the various possibilities of options for this type of spindle. Please check your technical data sheet, the instruction manual or your order confirmation regarding the type and options of spindle you have ordered/received.

	Material/Material:		Verwendungsorte To be used for/in		Status/Status:		
	Gewicht/Weight: 48802 g	Oberfläche/Surface: 1905235 mm ²	Erstellt/Prepared: 29.10.2013	fm	freigegeben		
Benennung/Description: Motorspindel Motor Spindle DIN 69893 - HSK-A/E63 HF 170 AI 22 HIK		Geprüft/Inspected: 29.10.2013	Maßstab/Scale: 1:1	Format/Format: A0	Einheit/Unit: mm	Blatt Nr./Sheet No.: 1	Anz. Blätter/No. of Sheets: 1
Alte Nummer/Old Number: 170AI22HIK-01 Zeichnungsnummer/Drawing Number:			170AI22HIK-00		Revision:		-

We reserve all rights in this document and its subject matter. The recipient hereby acknowledges that this document is the property of IBA Group and is to be used for the purposes intended. IBA Group, Switzerland AG
 Dieses Dokument ist unser geistiges Eigentum. Es darf ohne unsere ausdrückliche Genehmigung weder kopiert, weitergegeben, noch in irgendeiner Weise veröffentlicht werden. Der Empfänger erklärt hiermit, dass er dieses Dokument als Eigentum der IBA Group, Schweiz AG anerkennt und sich verpflichtet, es für die vorgesehenen Zwecke zu verwenden.