

Aufnahme/Taper:
DIN 69063 - HSK-A63
DIN 69063 - HSK-E63

Option M:
Längendehnmessung
Extension Measurement

Option S:
Temperatursensor
Temperature Sensor

Option S:
Vibrationssensor
Vibration Sensor

Option F:
Flansch
Flange

Option F:
Distanzring
Distance Ring

Kugellager/Ball Bearing:
Keramik/Öl/Fett
Ceramic/Oil/Grease

Motor/Motor:
siehe Übersicht
Check the Summary

Option S:
Temperatursensor
Temperature Sensor

Kugellager/Ball Bearing:
Keramik/Öl/Fett
Ceramic/Oil/Grease

Option V:
128 Zähne
128 Teeth

Werkzeugwechselsensoren
ATC Sensors

Option H:
Hydraulischer Werkzeugwechsel
Hydraulic Tool Change

Option W:
Drehdurchführung
Rotary Union

Hohlschaftkegel-Ausführung
Hollow Taper Shanks Version

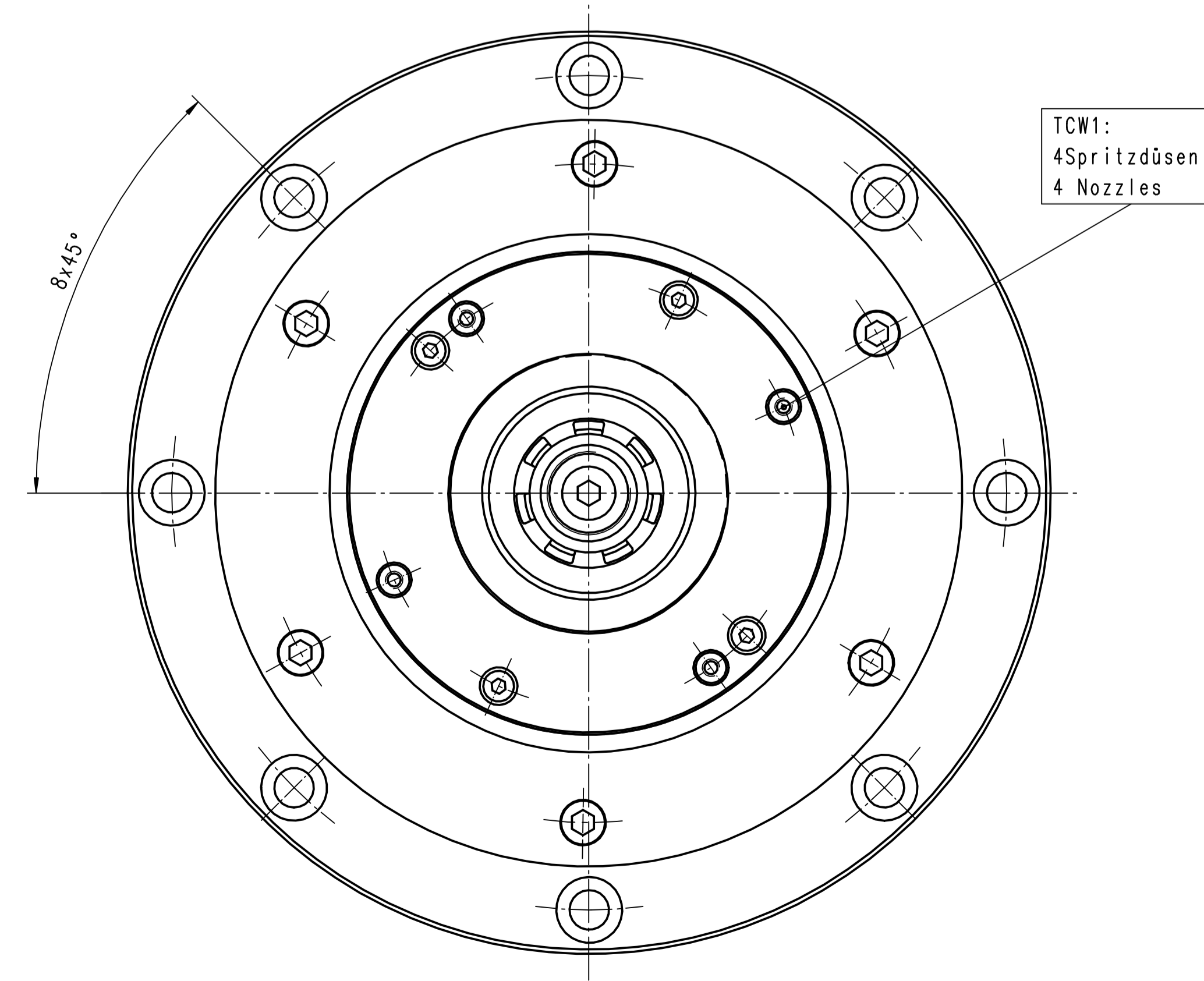
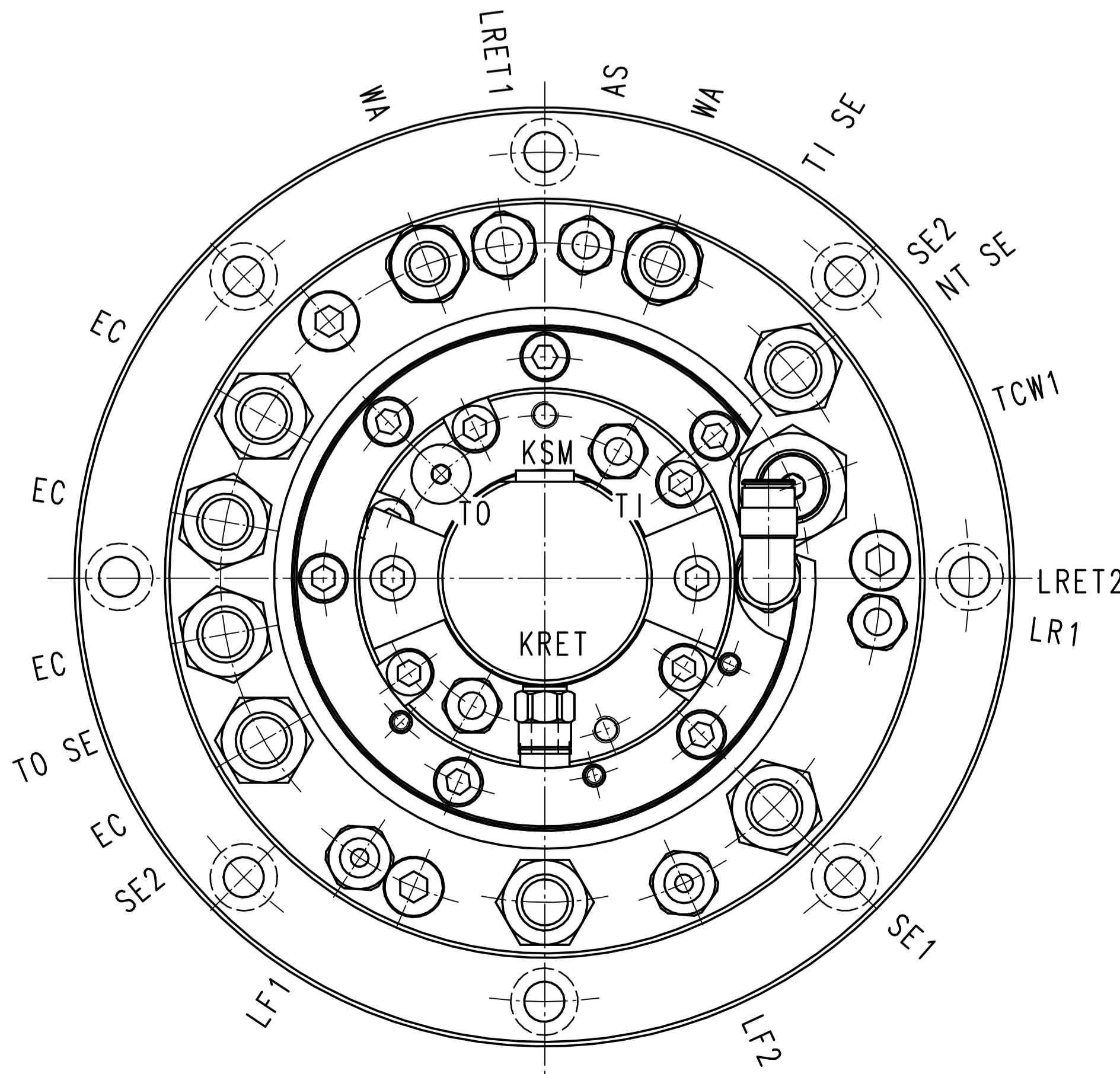
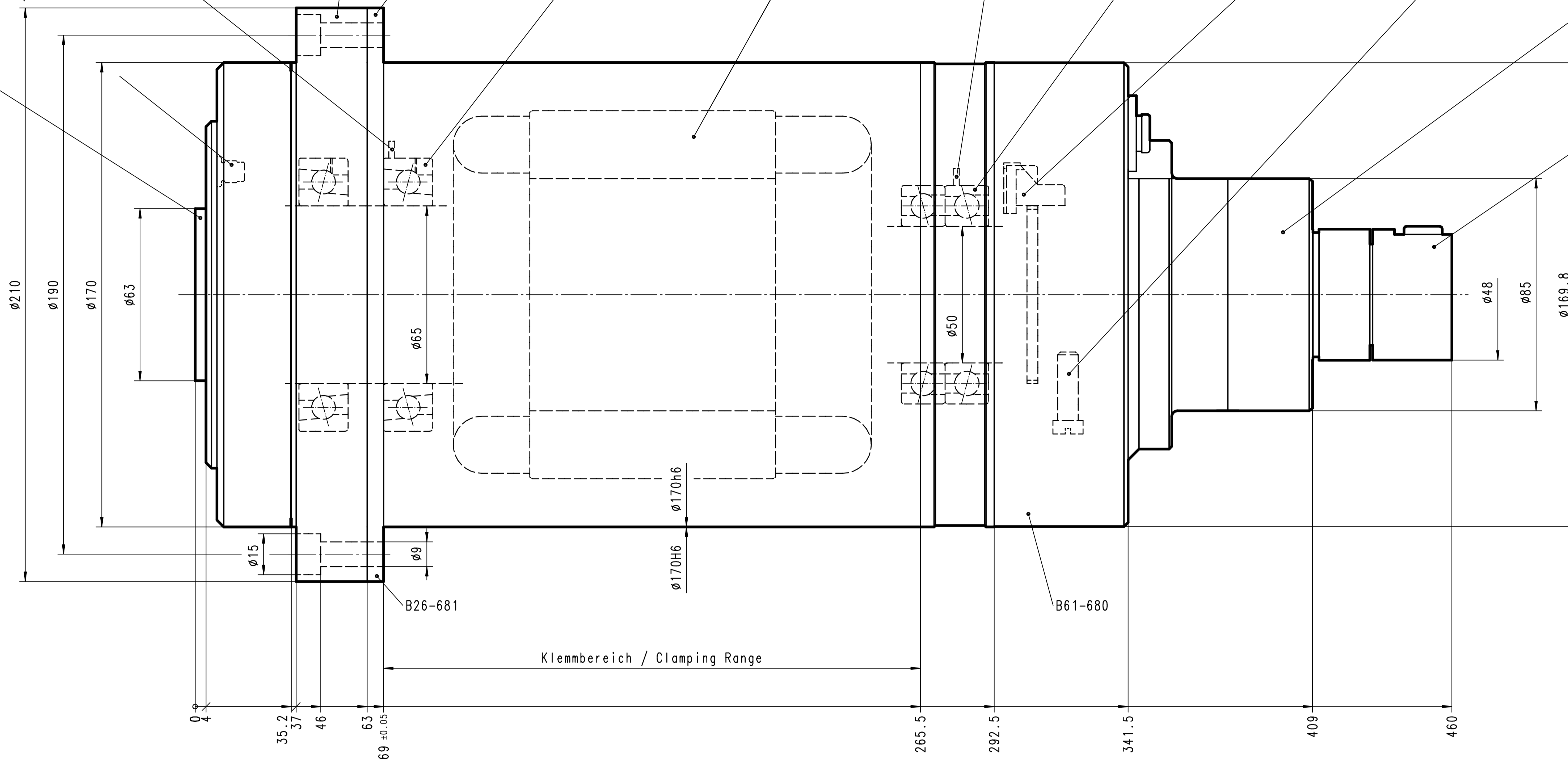

Achtung: Diese Zeichnung zeigt eine Vielzahl an möglichen Options-Varianten. Bitte beachten Sie die technischen Datenblätter und Betriebsanleitung, bzw. die Auftragsbestätigung betreffend der Auslegung und Bestückung Ihrer Spindel.
This drawing shows the various possible options for this type of spindle. Please check with your technical data sheet, the instruction manual or your order confirmation regarding the options received and execution of your spindle.

Paßmaß	Grenzabmaße
170h5	+0.000 -0.025
170H6	+0.025 +0.000

Eigentum und Urheberrecht:
Right of ownership and copyright:
IBAG Switzerland AG
Oberfeldstrasse 20
CH-8302 Kloten
Tel. +41 43 888 33 33
Fax +41 43 888 90 90

01	1	Motor Spindle/HF 170 AI 22 FHKW	MATERIAL/NUMBER/NUMBER
POS. STK/PCT	BENENNUNG/TYP		EINHEIT/SCALE IN mm
VERWENDUNG/TO BE USED FOR	HF 170 AI 22 FHKW	MASSTAB SCALE	1:1
			DATE
			28.11.2014 06:38
			IBAG
			IBAG Switzerland AG
			ZEICHNUNGSNUMMER/DRAWING NUMBER
			170AI22FHKW-1A
			INDEX DATUM/DATE NAME URSPRUNG/ORIGIN
			1/1