

Ohne Flansch  
Without Flange

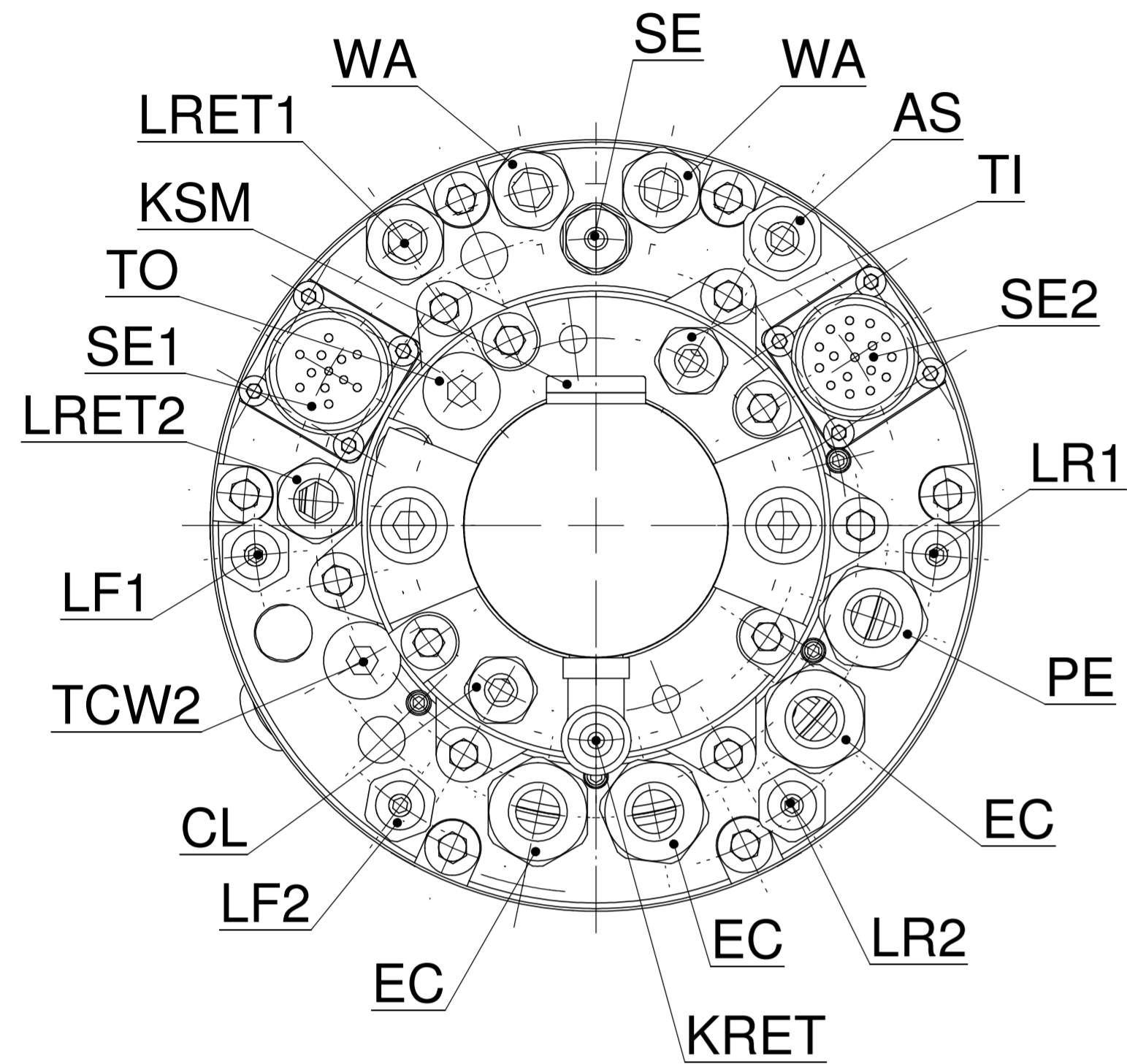

Aufnahme/Taper:  
DIN 69893 - HSK-E50  
DIN 69893 - HSK-A50  
DIN 69893 - HSK-E40

Kugellager/Ball Bearing:  
Stahl/Keramik/Öl/Fett  
Steel/Ceramic/Oil/Grease

Motor/Motor:  
siehe Übersicht  
Check the Summary

Kugellager/Ball Bearing:  
Stahl/Keramik/Öl/Fett  
Steel/Ceramic/Oil/Grease

Option V:  
128 Zähne  
128 Teeth

Option I:  
Wz-Wechselsensoren  
ATC Sensors

Werkzeugwechsel/Tool Change:  
hydraulisch  
hydraulic

Option W:  
mit Drehdurchführung  
with Rotary Union

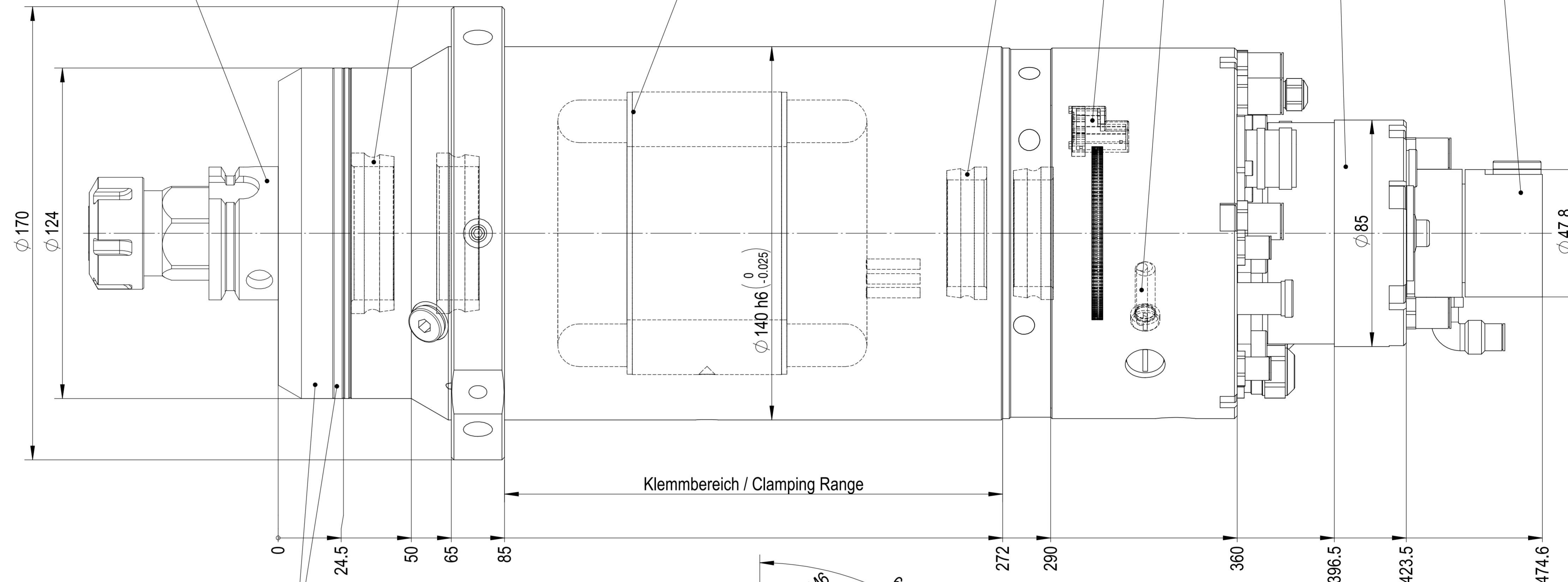

Montage durch den Kunden  
Assembled bei customer

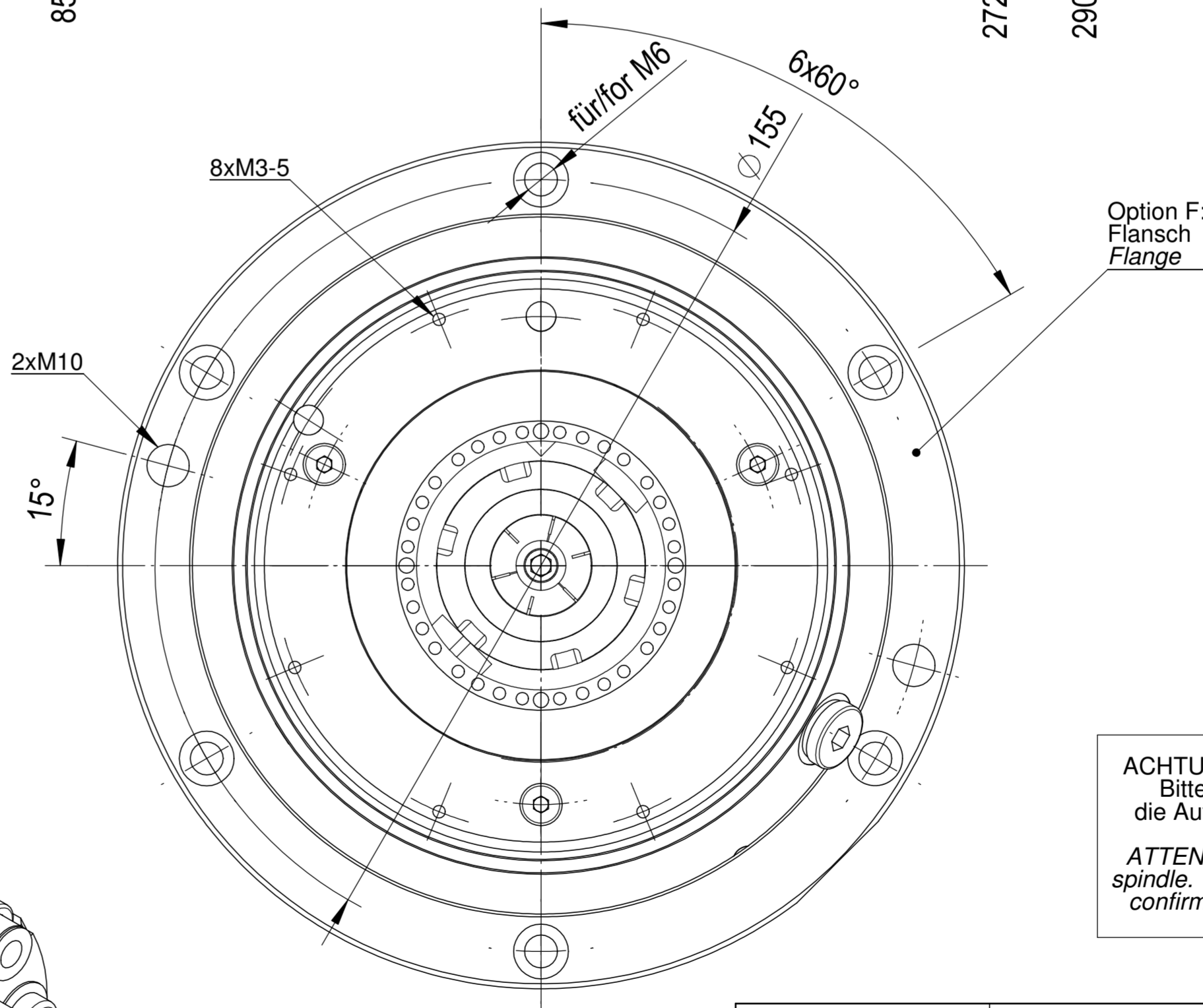
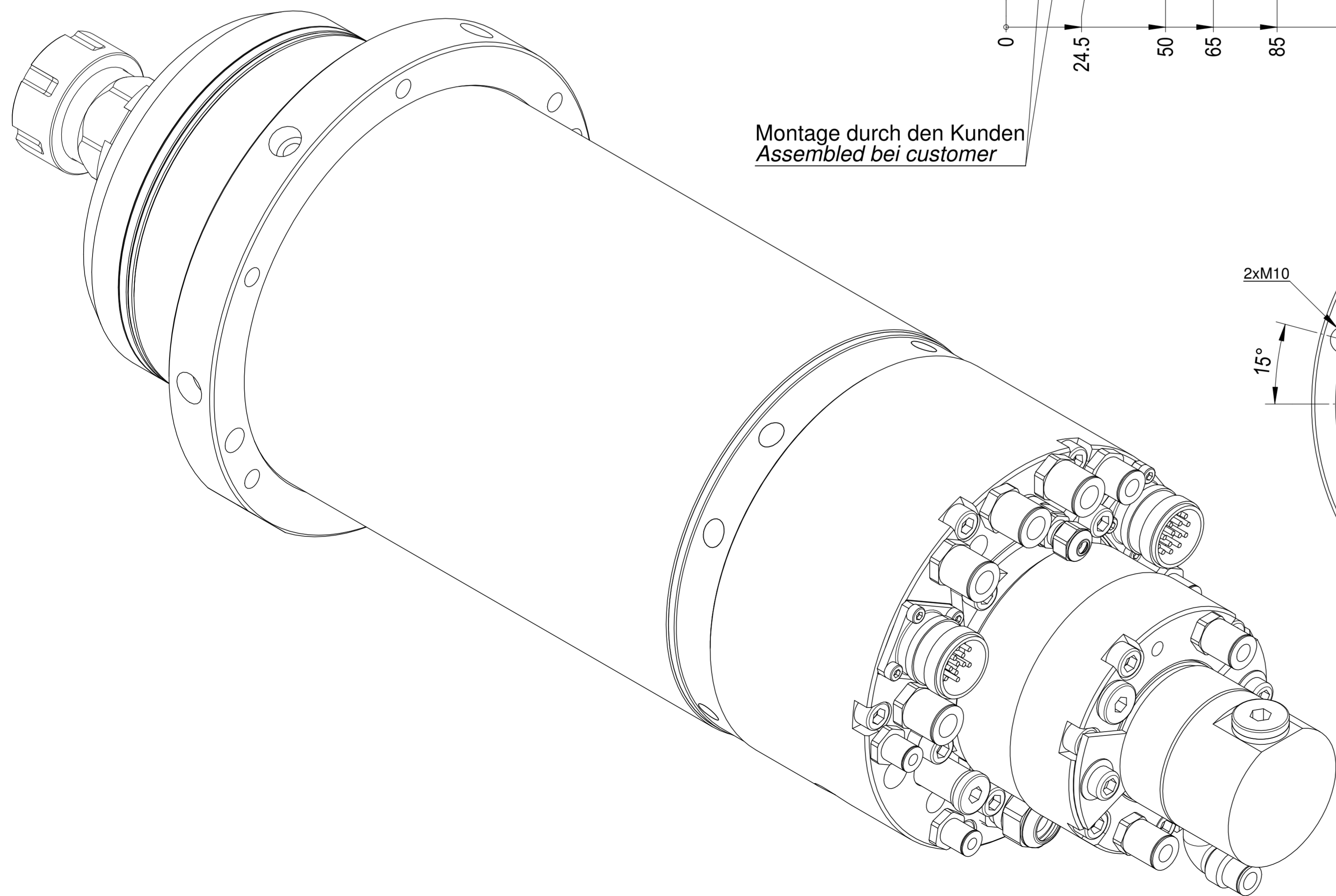

**ACHTUNG:** Diese Zeichnung zeigt eine Vielzahl von möglichen Options-Varianten. Bitte beachten Sie die technischen Datenblätter und Betriebsanleitung, bzw. die Auftragsbestätigung betreffend der Auslegung und Bestückung Ihrer Spindel.  
**ATTENTION:** This drawing shows the various possibilities of options for this type of spindle. Please check your technical data sheet, the instruction manual or your order confirmation regarding the type and options of spindle you have ordered/received.

<b>IBAG</b> IBAG Switzerland AG www.ibag.ch		Material/Material: Gewicht/Weight: 32442 g	Oberfläche/Surface: 1493336 mm <sup>2</sup>	Verwendungsorte To be used for/in	Erstellt/Prepared 21.02.2012	tj	Status/Status: <b>freigegeben</b>
Benennung/Description: <b>Motorspindel</b> <b>Motor Spindle</b> DIN 69893 - HSK-A/E50 HF 140 AI 30 HKS		Erstellt/Prepared 21.02.2012	Geprüft/Inspected	07.02.2012	tj	Blatt Nr. / Sheet No.: 2	Anz. Blätter / No. of Sheets: 2
Zeichnungsnummer/Drawing Number: <b>140AI30HKS</b>				Revision: -			

We reserve all rights in this document and its subject matter. The recipient hereby acknowledges these rights and assures the use of this document only for the purposes it was delivered. © IBAG Switzerland AG  
 Dieses Dokument ist unser geistiges Eigentum. Es darf ohne unsere ausdrückliche Genehmigung weder kopiert, vervielfältigt oder verändert, noch an Dritte weitergegeben werden. Zuhilfenahme ist strafbar und wird gerichtlich verfolgt. © IBAG Switzerland AG

CAD-System: SolidWorks