

Hohlschaftkegel-Ausführung

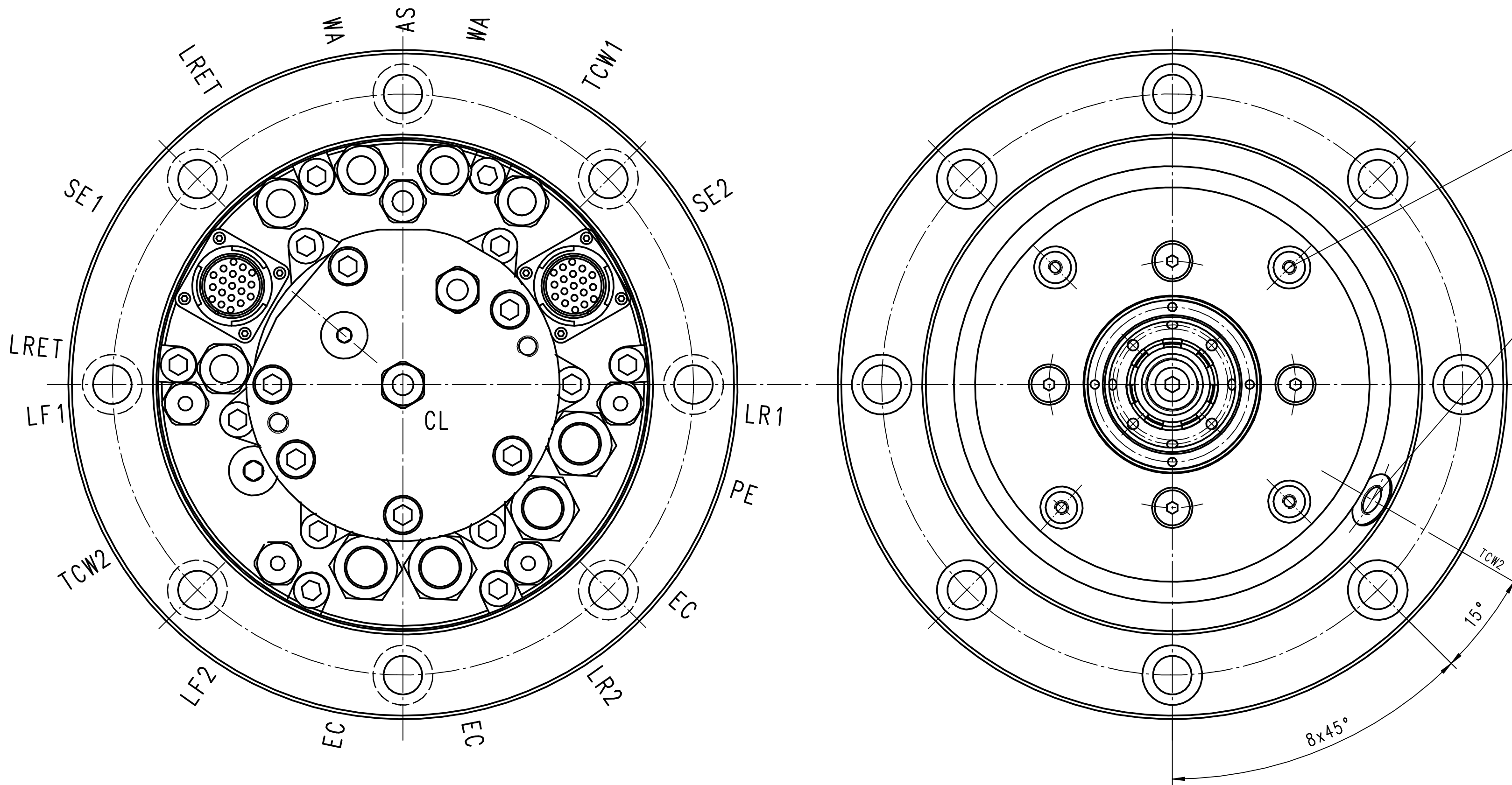
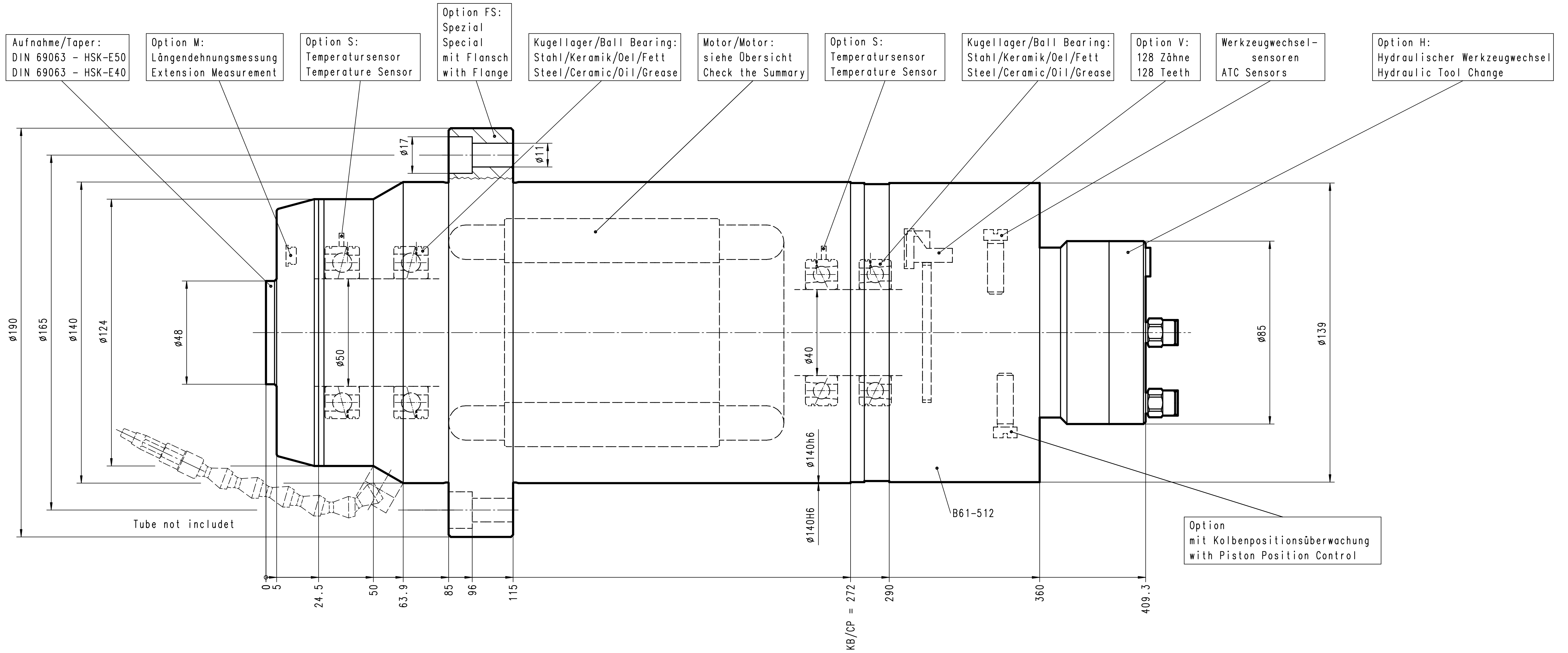

Achtung: Diese Zeichnung zeigt eine Vielzahl an möglichen Options-Varianten. Bitte beachten Sie die technischen Datenblätter und Betriebsanleitung, bzw. die Auftragsbestätigung betreffend der Auslegung und Bestückung Ihrer Spindel.

This drawing shows the various possible options for this type of spindle. Please check with your technical data sheet, the instruction manual or your order confirmation regarding the options received and execution of your spindle.

Paßmaß	Grenzabmaße
140h6	+0.000 -0.025
140H6	+0.025 +0.000

Eigentum und Urheberrecht:  
Right of ownership and copyright:  
IBAG Switzerland AG  
Oberfeldstrasse 20  
CH-8302 Kloten  
Tel. +41 43 888 33 33  
Fax +41 43 888 90 90

KB = Klemmbereich  
CP = Clamping Possibility

01	1	Motor Spindle/HF 140 AI 30 FHKS	MATERIAL/NUMMER/NUMBER	
POS.	STK/PCT	BENENNUNG/TYPE	EINHEIT/SCALE IN mm FORMAT DIN A1	
VERWENDUNG/TO BE USED FOR		MASSTAB SCALE	BENENNUNG/TYPE	
HF 140 AI 30 FHKS		1:1	Motor Spindle HF 140 AI 30 FHKS Motorspindel	
E		28.11.2014 09:49	ZEICHNUNGSNUMMER/DRAWING NUMBER	
D			140AI30FHKS-0A 1/1	
C				
B				
A	15.09.2005	fm		
NEU/NEW	28.04.2005	hm		
GEPRÜFT/INSPECTED				
INDEX	DATUM/DATE	NAME	URSPRUNG/ORIGIN	
			IBAG Switzerland AG	