

Aufnahme/Taper:
DIN 69871 - SK30
JIS B 6339 - BT30
ANSI B5.50 - CAT30

Kugellager/Ball Bearing:
Stahl/Keramik/Fett
Steel/Ceramic/Grease

Motor/Motor:
siehe Übersicht
Check the Summary

Kugellager/Ball Bearing:
Stahl/Keramik/Fett
Steel/Ceramic/Grease

Option V:
100 Zähne
100 Teeth

Werkzeugwechselsensoren
ATC Sensors

Option:
Pneumatischer Werkzeugwechsel
Pneumatic Tool Change

TCW1:
3 Spritzdüsen
3 Nozzles

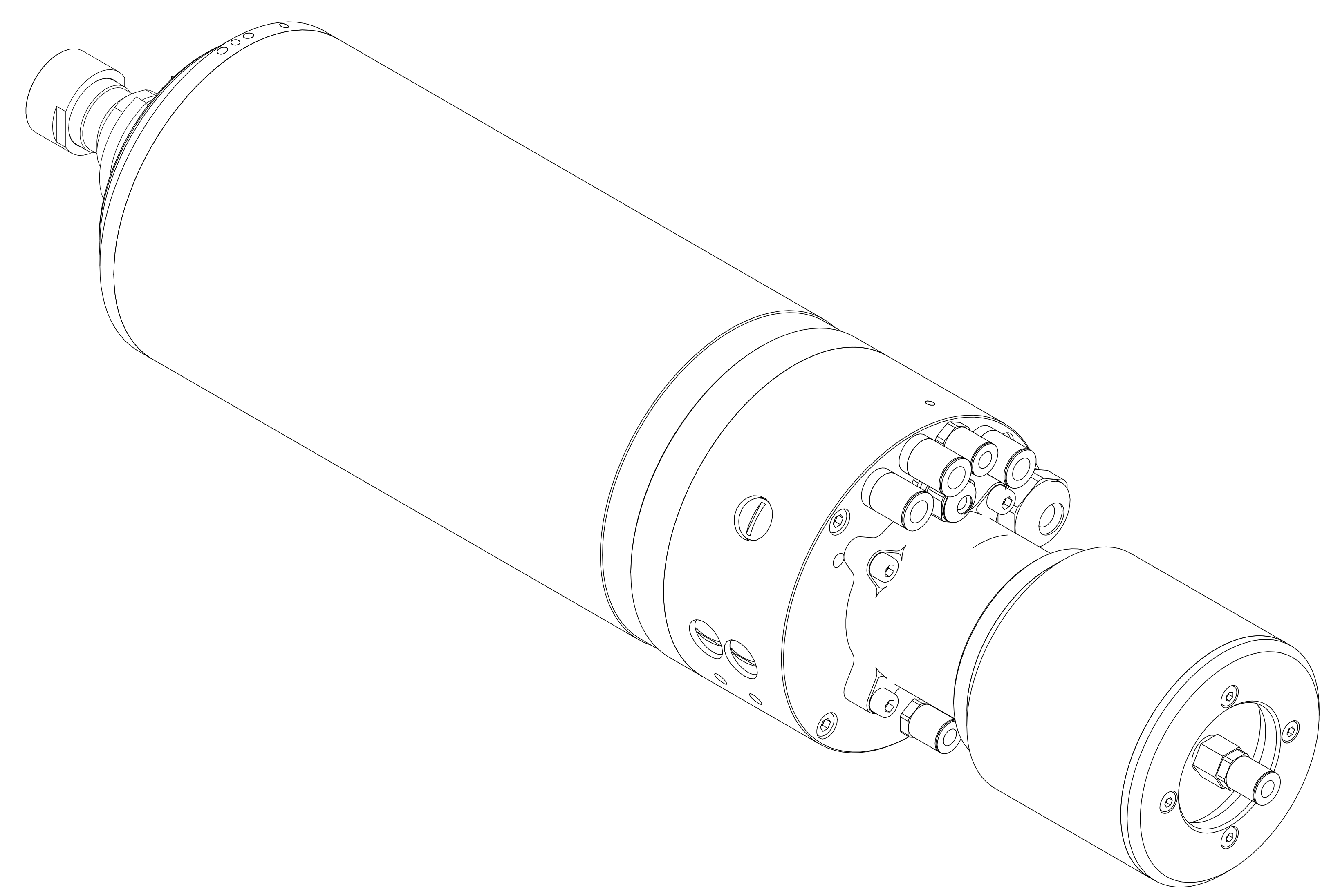
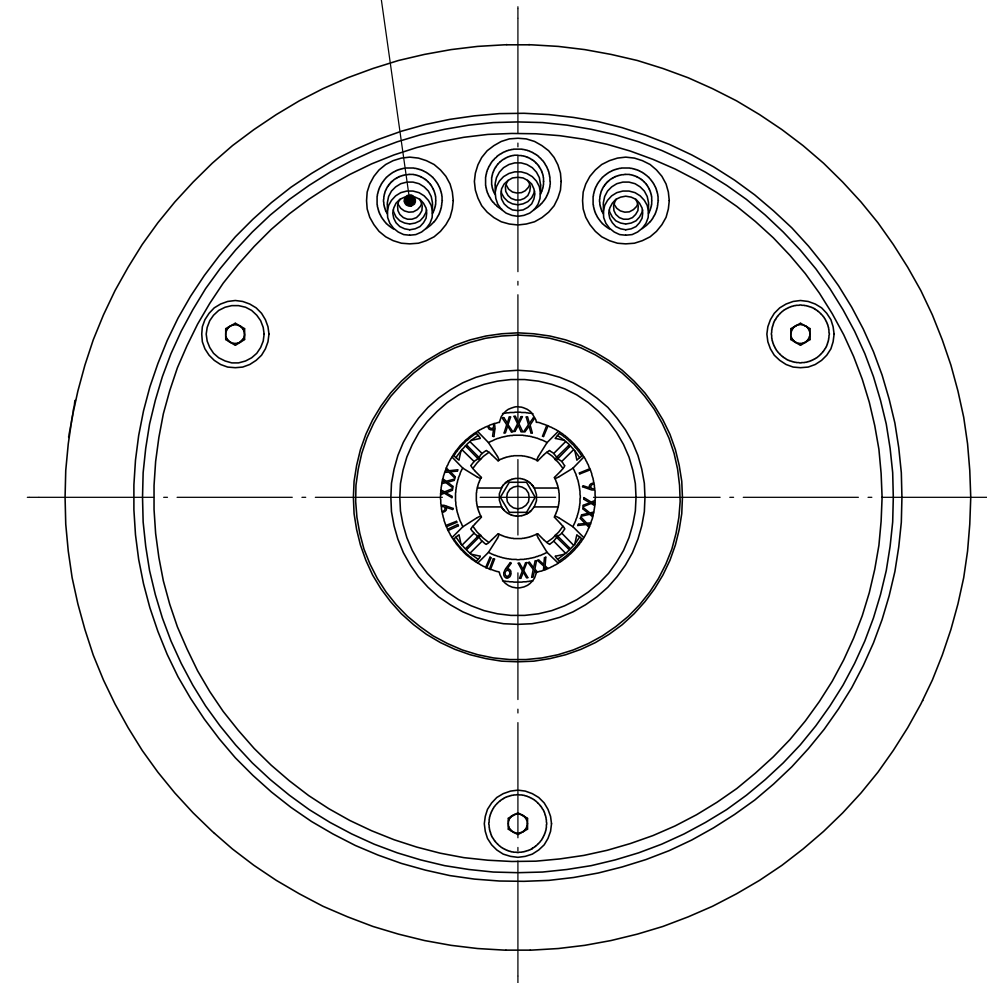
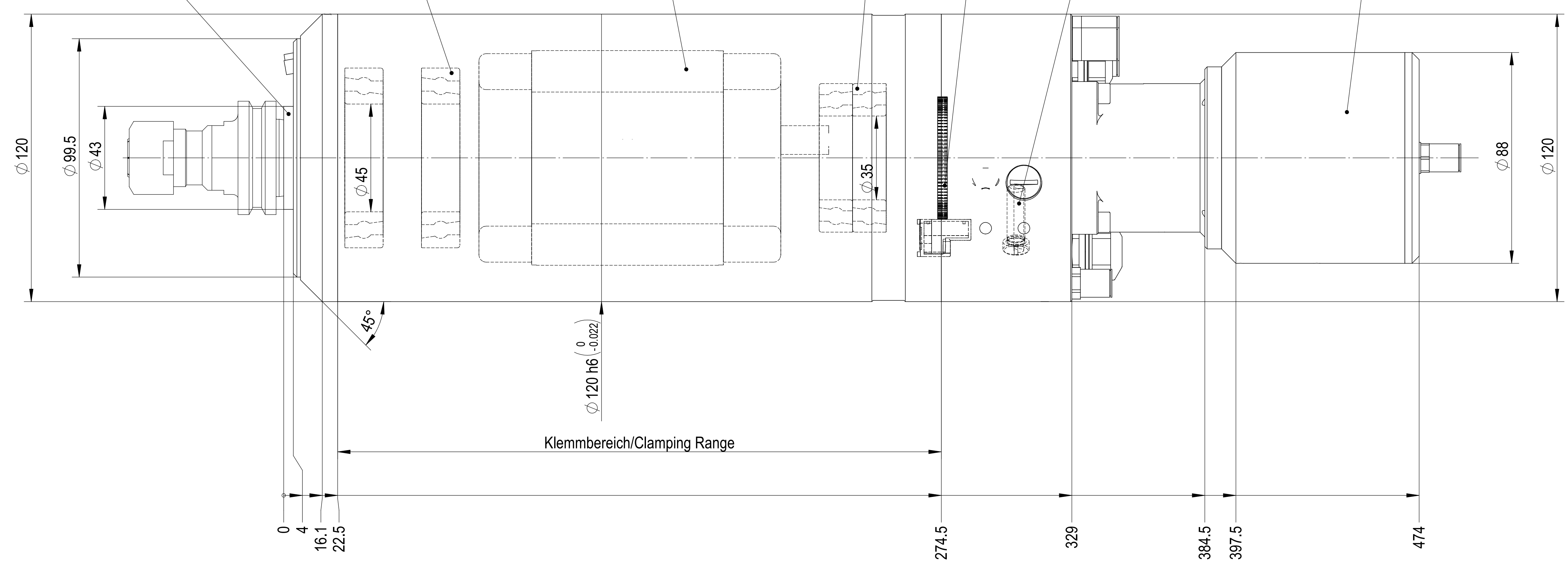

ACHTUNG: Diese Zeichnung zeigt eine Vielzahl von möglichen Options-Varianten. Bitte beachten Sie die technischen Datenblätter und Betriebsanleitung, bzw. die Auftragsbestätigung betreffend der Auslegung und Bestückung Ihrer Spindel.
ATTENTION: This drawing shows the various possibilities of options for this type of spindle. Please check your technical data sheet, the instruction manual or your order confirmation regarding the type and options of spindle you have ordered/received.

	Material/Material:		Verwendungsorte To be used for/in		Status/Status: freigegeben
	Gewicht/Weight: 23347 g	Oberfläche/Surface: 1100777 mm ²	Erstellt/Prepared: 26.09.2012	fm	
Renennung/Description: Motorspindel <i>Motor Spindle</i> BT/SK/CAT 30 HF 120 A 24 BP		Geprüft/Inspected: 26.09.2012		Einheit/Unit: mm	Anz. Blätter/No. of Sheets: 2
Zeichnungsnummer/Drawing Number: 120A24BP-00		Blatt Nr./Sheet No.: 2		Anz. Blätter/No. of Sheets: 2	
Alte Nummer/Old Number: 120A24BP-00		Revision:		-	

We reserve all rights in this document and its subject matter. The recipient hereby acknowledges that this document and its subject matter are the property of IBAG Switzerland AG. This document is for internal use only. It is not to be distributed outside the company. IBAG Switzerland AG.