

Aufnahme/Taper:  
DIN 69871 - SK30  
JIS B 6339 - BT30  
ANSI B5.50 - CAT30

Kugellager/Ball Bearing:  
Stahl/Keramik/Fett  
Steel/Ceramic/Grease

Standard:  
mit Flansch  
with Flange

Motor/Motor:  
siehe Übersicht  
Check the Summary

Kugellager/Ball Bearing:  
Stahl/Keramik/Fett  
Steel/Ceramic/Grease

Option V:  
100 Zähne  
100 Teeth

Werkzeugwechselsensoren  
ATC Sensors

Option:  
Pneumatischer Werkzeugwechsel  
Pneumatic Tool Change

TCW1:  
3 Spritzdüsen  
3 Nozzles

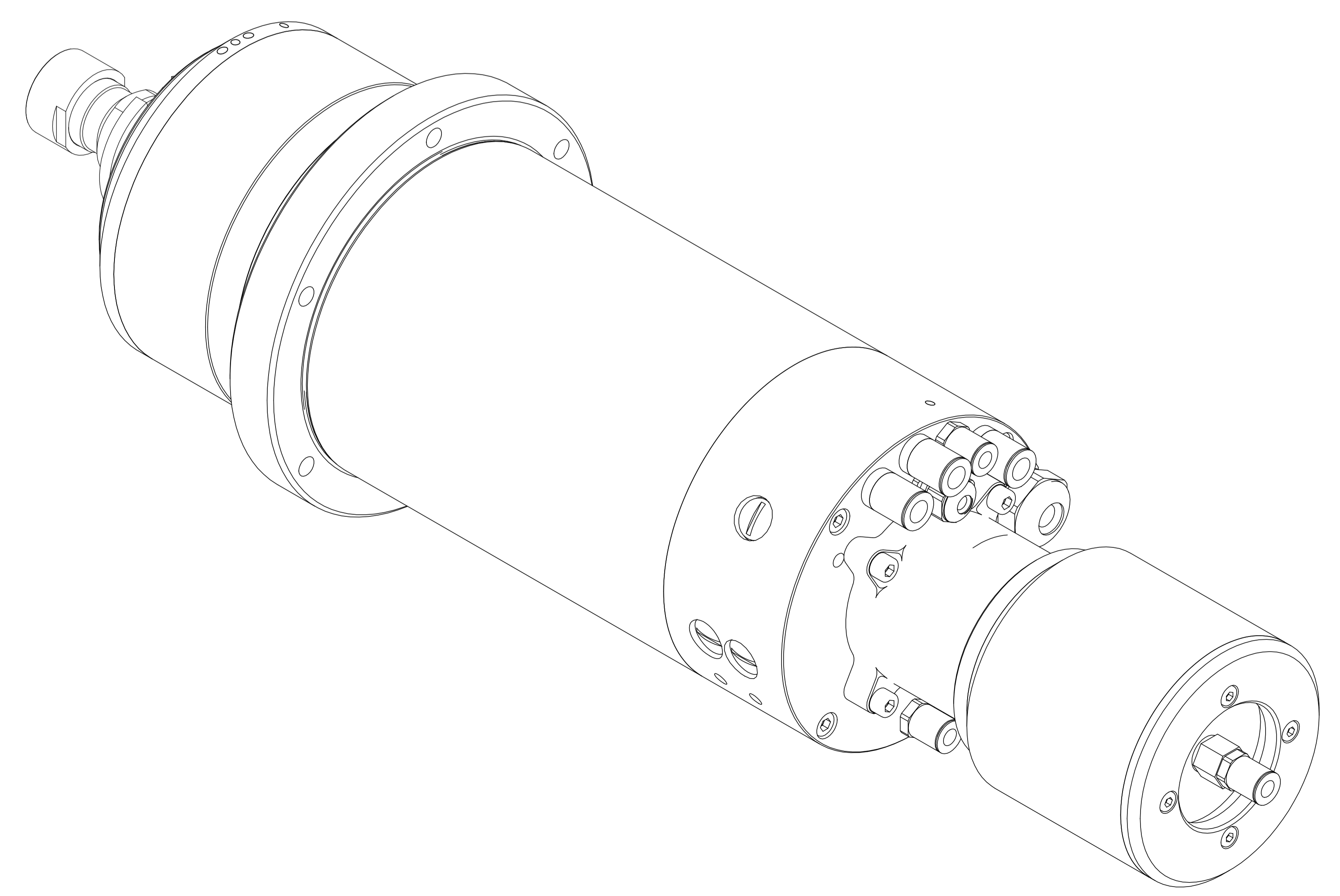
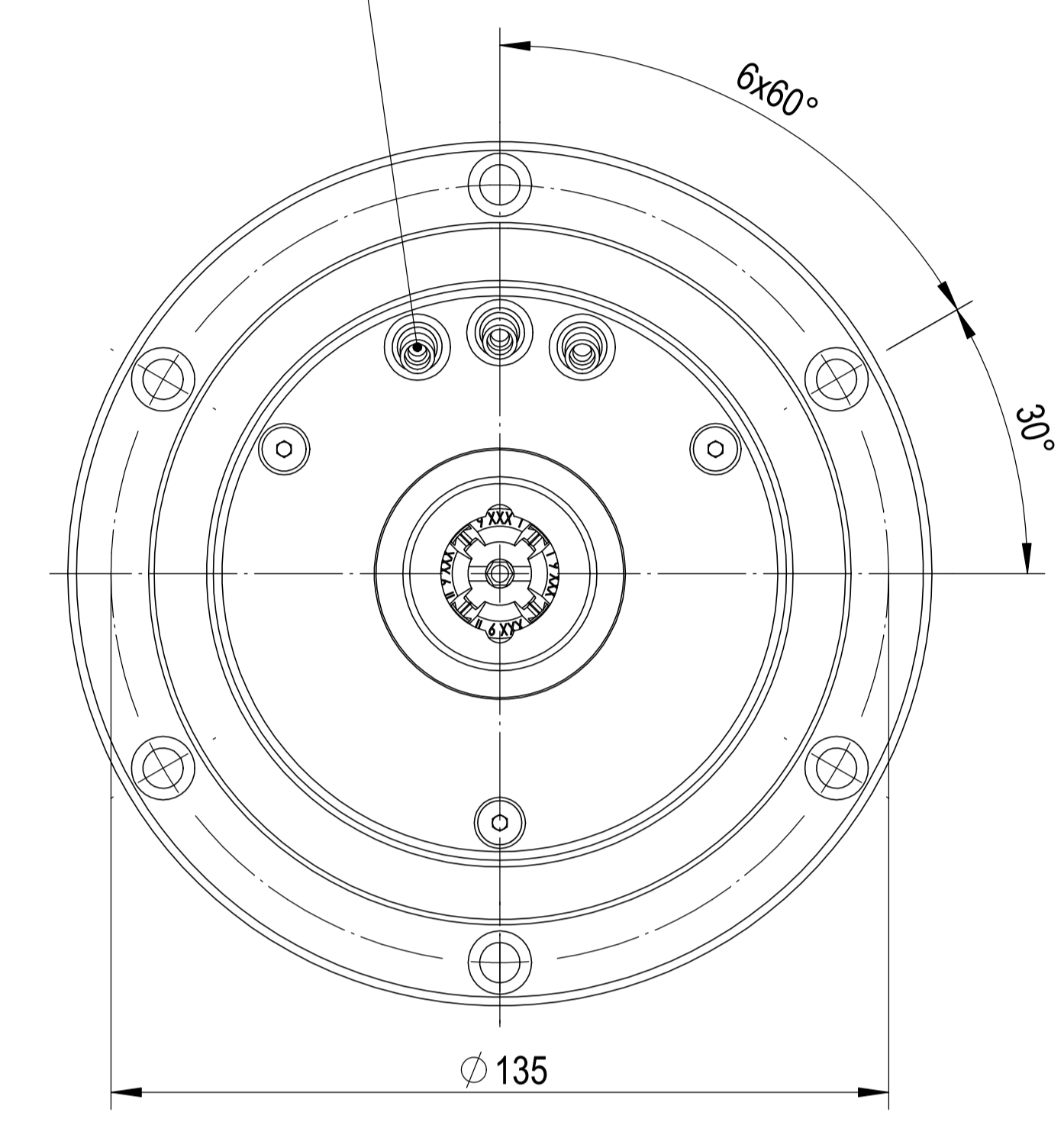
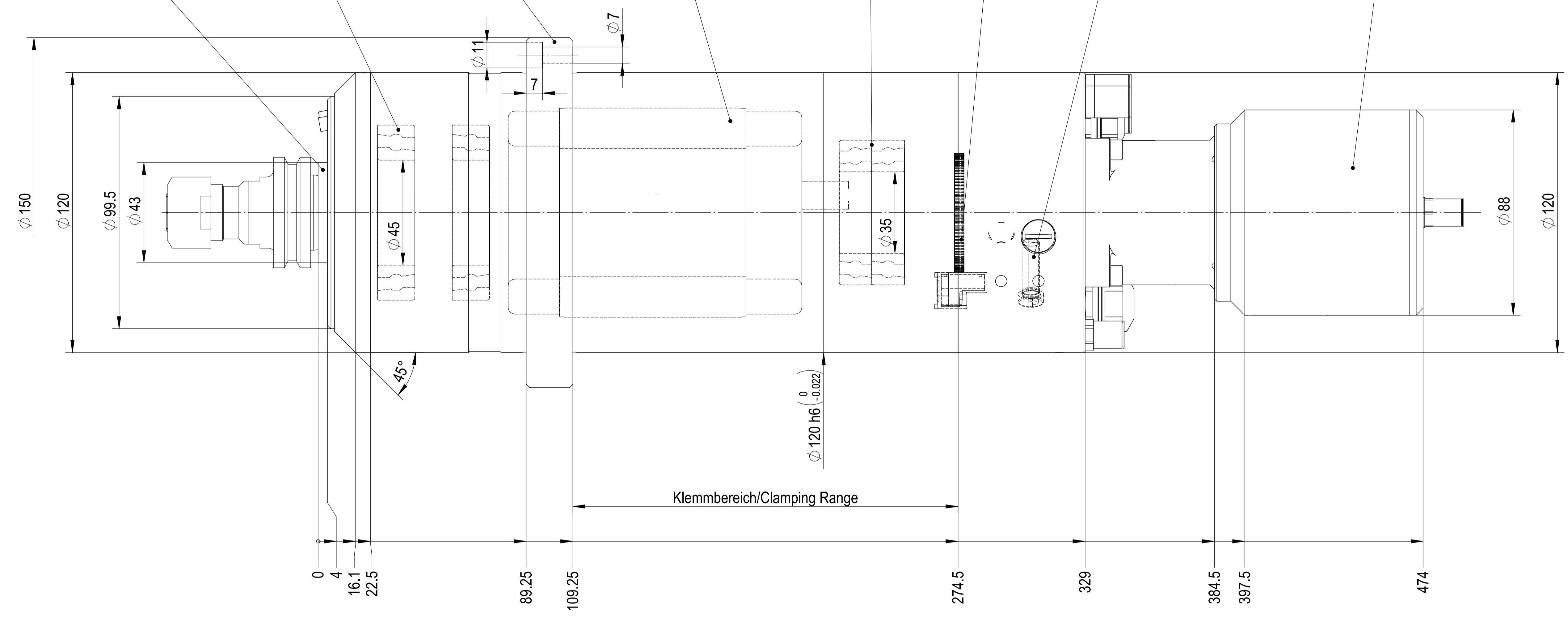

ACHTUNG: Diese Zeichnung zeigt eine Vielzahl von möglichen Options-Varianten. Bitte beachten Sie die technischen Datenblätter und Betriebsanleitung, bzw. die Auftragsbestätigung betreffend der Auslegung und Bestückung Ihrer Spindel.  
ATTENTION: This drawing shows the various possibilities of options for this type of spindle. Please check your technical data sheet, the instruction manual or your order confirmation regarding the type and options of spindle you have ordered/received.

	Material/Material:		Verwendungsorte To be used for/in		Status/Status:	
	Gewicht/Weight: 24215 g	Oberfläche/Surface: 1117377 mm <sup>2</sup>	Erstellt/Prepared: 10.12.2010	fm	freigegeben	
Renennung/Description: <b>Motorspindel</b> <i>Motor Spindle</i> BT/SK/CAT 30 HF 120 A 24 BFP		Gesprüft/Inspected: 22.06.2011	Format A0	Einheit mm	Blatt Nr. 2	Anz. Blätter 2
Alte Nummer/Old Number: 120A24BFP-00			Zeichnungsnummer/Drawing Number: <b>120A24BFP-00</b>		Revision: -	

We reserve all rights in this document and its subject matter. The recipient hereby acknowledges that this document and its subject matter are the property of IBAG Switzerland AG. This document is for internal use only. It is not to be distributed outside the company.