

Rev.	Datum/Date	
-	26.03.2014	fm

Aufnahme/Taper:
DIN 69893 - HSK-E25

Kugellager/Ball Bearing:
Stahl/Keramik/Öl/Fett
Steel/Ceramic/Oil/Grease

Motor/Motor:
siehe Übersicht
Check the Summary

Kugellager/Ball Bearing:
Stahl/Keramik/Öl/Fett
Steel/Ceramic/Oil/Grease

Option V:
115 Zähne
115 Teeth

Option I:
Wz-Wechselsensoren
ATC Sensors

Werkzeugwechsel/Tool Change:
pneumatisch
pneumatic

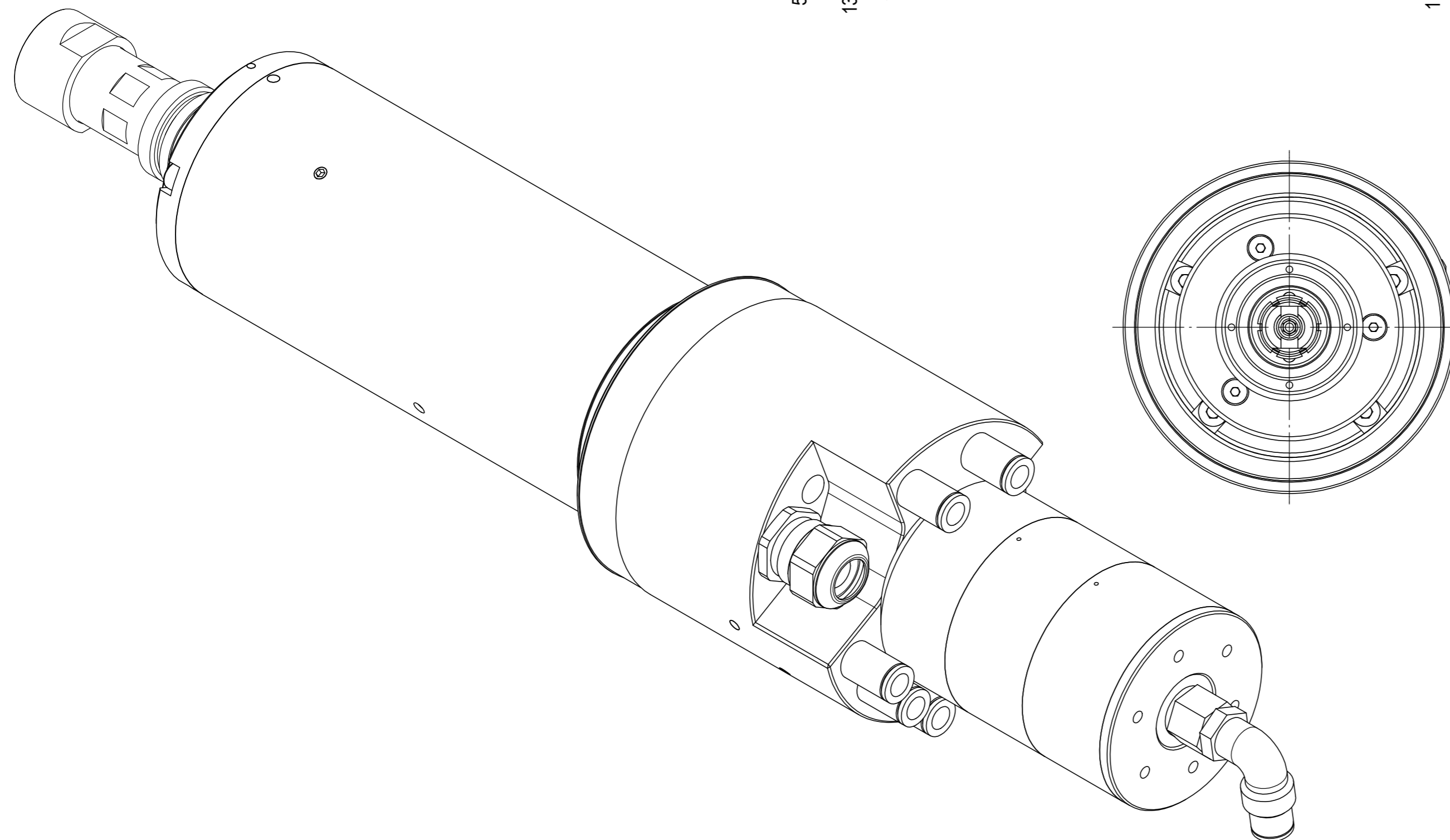
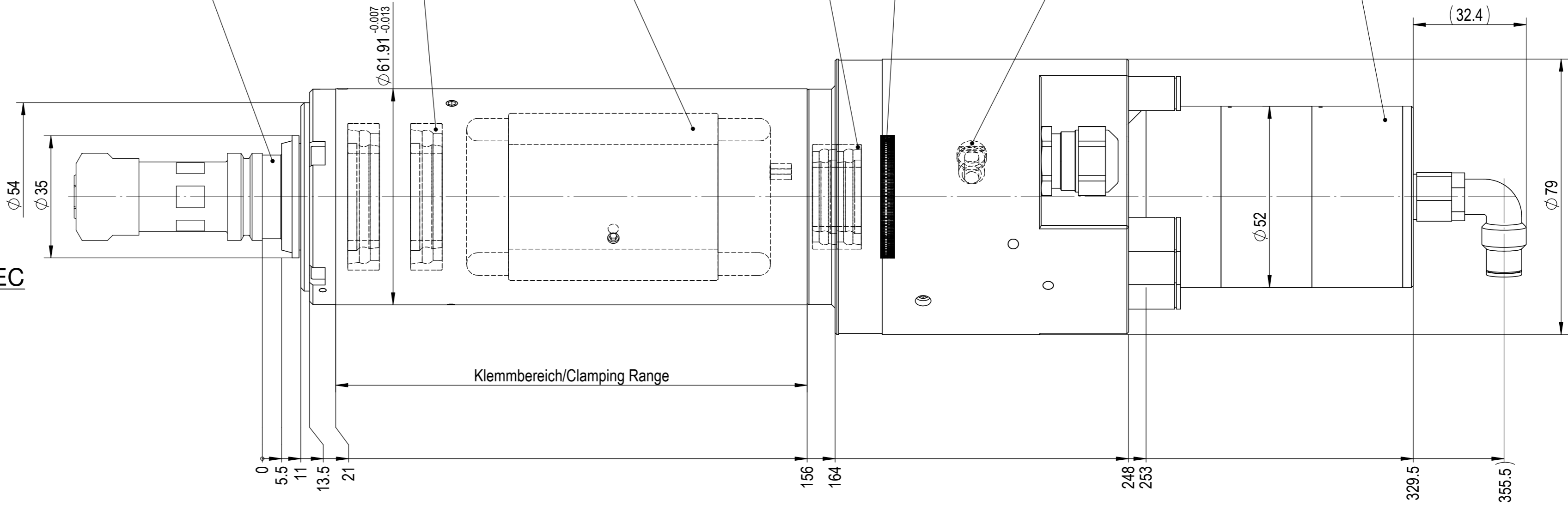
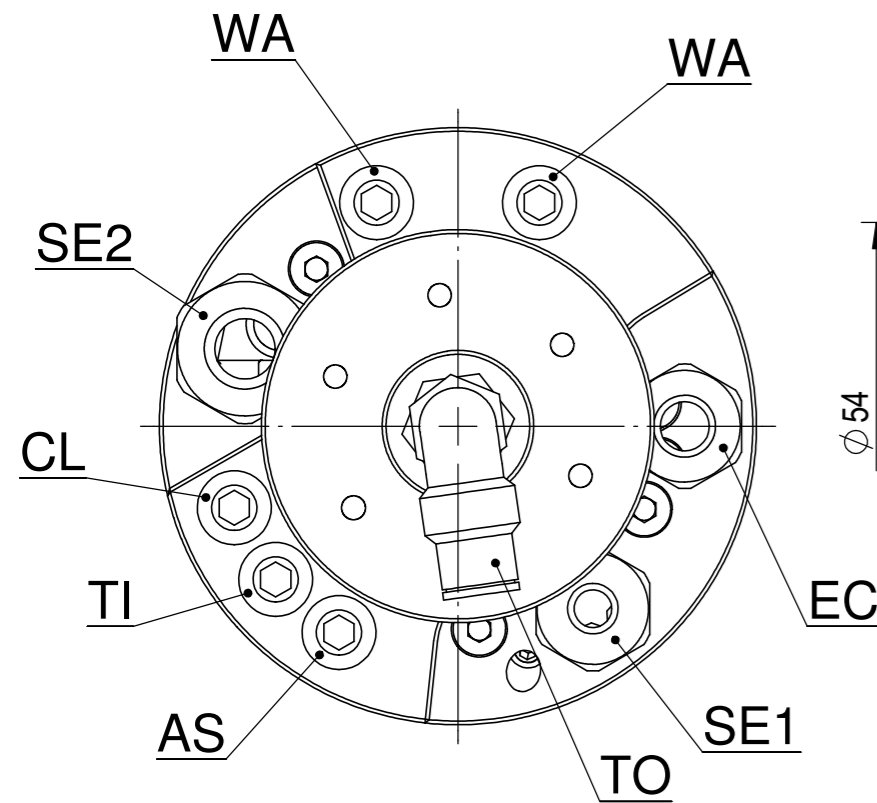

ACHTUNG: Diese Zeichnung zeigt eine Vielzahl von möglichen Options-Varianten. Bitte beachten Sie die technischen Datenblätter und Betriebsanleitung, bzw. die Auftragsbestätigung betreffend der Auslegung und Bestückung Ihrer Spindel.

ATTENTION: This drawing shows the various possibilities of options for this type of spindle. Please check your technical data sheet, the instruction manual or your order confirmation regarding the type and options of spindle you have ordered/received.

IBAG IBAG Switzerland AG www.ibag.ch	Material/Material:	Verwendungsorte To be used for/in		Status/Status:	
	Gewicht/Weight: 4336 g	Oberfläche/Surface: 426107 mm ²	Erstellt Prepared 17.01.2018	20.02.2014	fm
Benennung/Description: Motorspindel Motor Spindle DIN 69893 - HSK-E25 HF 62 A 50 K		Geprüft Inspected 17.01.2018	Einheit Unit mm	Blatt Nr. Sheet No. 2	Anz. Blätter No. of Sheets 2
Alte Nummer/Old Number: 062A50K-00			Zeichnungsnummer/Drawing Number		Revision
			062A50K-00		-