

Option: Spannzangenanschlag Rear End Collet Position  
 Kugellager/ Ball Bearing: 2/3/4 Stück/pieces Keramik/Fett Ceramic/Grease  
 Motor/Motor: siehe Übersicht Check the Summary  
 Kugellager/ Ball Bearing: 2/3/4 Stück/pieces Keramik/Fett Ceramic/Grease  
 Option: mit Konusreinigung with Cleaning  
 Werkzeugwechsel/ Tool Change: pneumatisch pneumatic

Aufnahme/ Taper: Zugspannzange P10 Drawback Collet P10

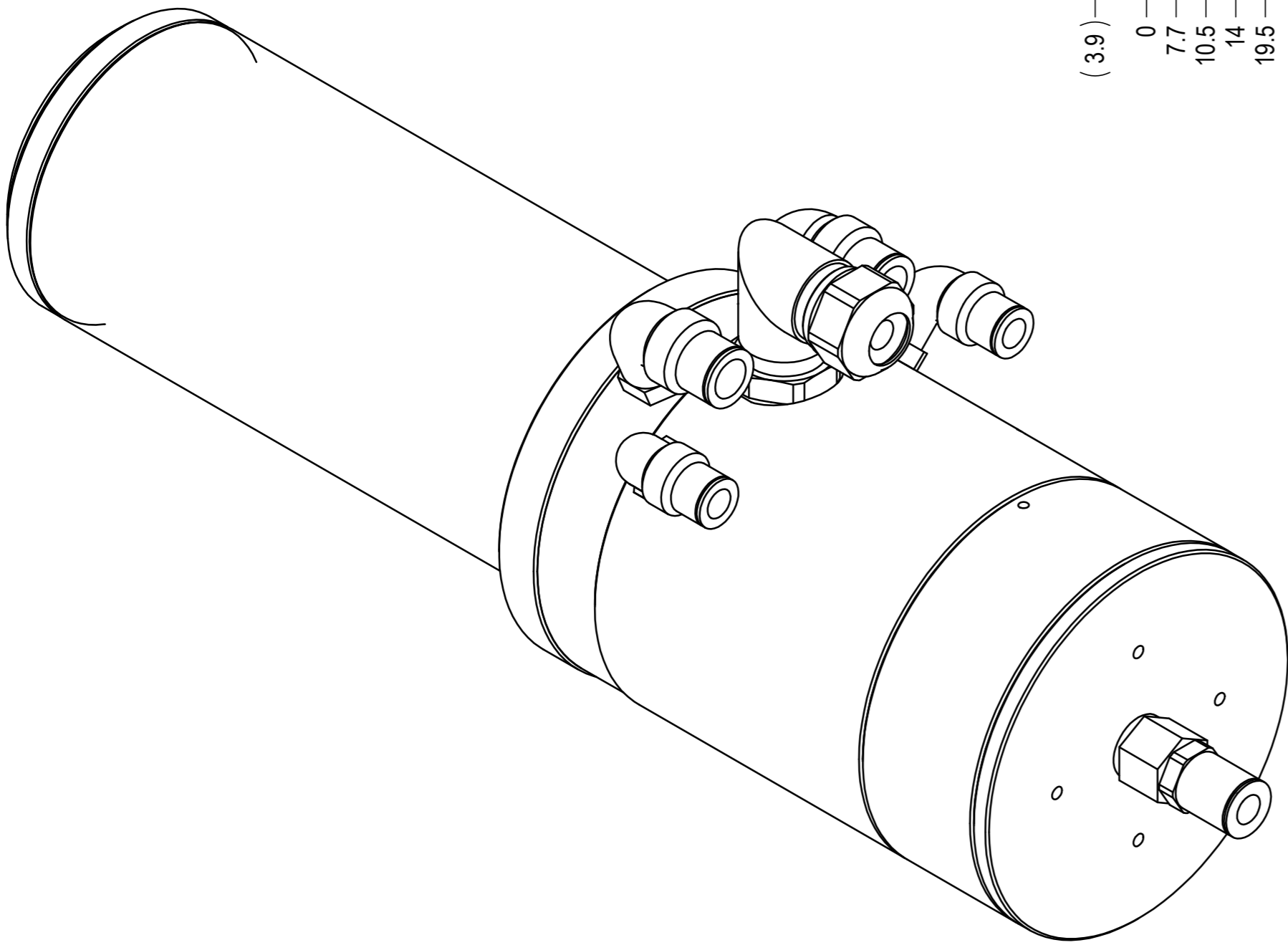
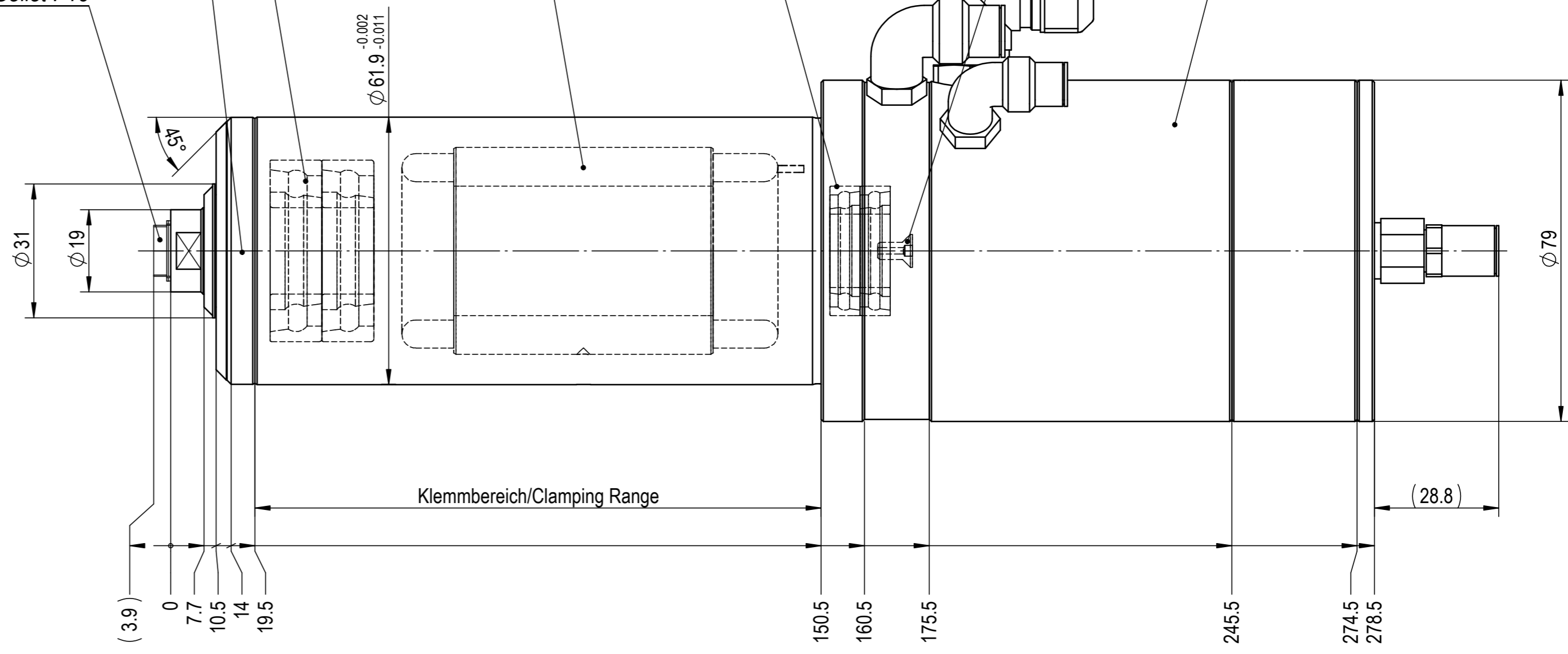

**ACHTUNG:** Diese Zeichnung zeigt eine Vielzahl von möglichen Options-Varianten. Bitte beachten Sie die technischen Datenblätter und Betriebsanleitung, bzw. die Auftragsbestätigung betreffend der Auslegung und Bestückung Ihrer Spindel.  
**ATTENTION:** This drawing shows the various possibilities of options for this type of spindle. Please check your technical data sheet, the instruction manual or your order confirmation regarding the type and options of spindle you have ordered/received.

We reserve all rights in this document and its subject matter. The recipient hereby acknowledges these rights and assures the use of this document only for the purpose it was delivered. © IBAG Switzerland AG

Dieses Dokument ist unser geistiges Eigentum. Es darf ohne unsere ausdrückliche Genehmigung weder kopiert, vervielfältigt oder verwendet, noch an Dritte weitergegeben werden. Zuwiderhandlung ist strafbar und wird gerichtlich verfolgt. © IBAG Switzerland AG

IBAG Switzerland AG www.ibag.ch	Material/Material:	Verwendungsort To be used for/in		Status/Status:	
	Gewicht/Weight: 4585 g	Oberfläche/Surface: 409497 mm <sup>2</sup>	Erstellt/Prepared: 01.10.2013	fm	gesperrt
Benennung/Description: <b>Motorspindel</b> <b>Motor Spindle</b> P10 HF 62 A 60 P		Geprüft/Inspected: 01.10.2013	fm	Blatt Nr. / Sheet No.: 2	Anz. Blätter / No. of Sheets: 2
Massstab / Scale: 1:1			Format / Format: A2	Einheit / Unit: mm	Revision: ++
Alte Nummer / Old Number: 062A060P-02			Zeichnungsnummer / Drawing Number: <b>062A060P-02</b>		