

Rev.	Datum/Date	
++	30.01.2009	fm

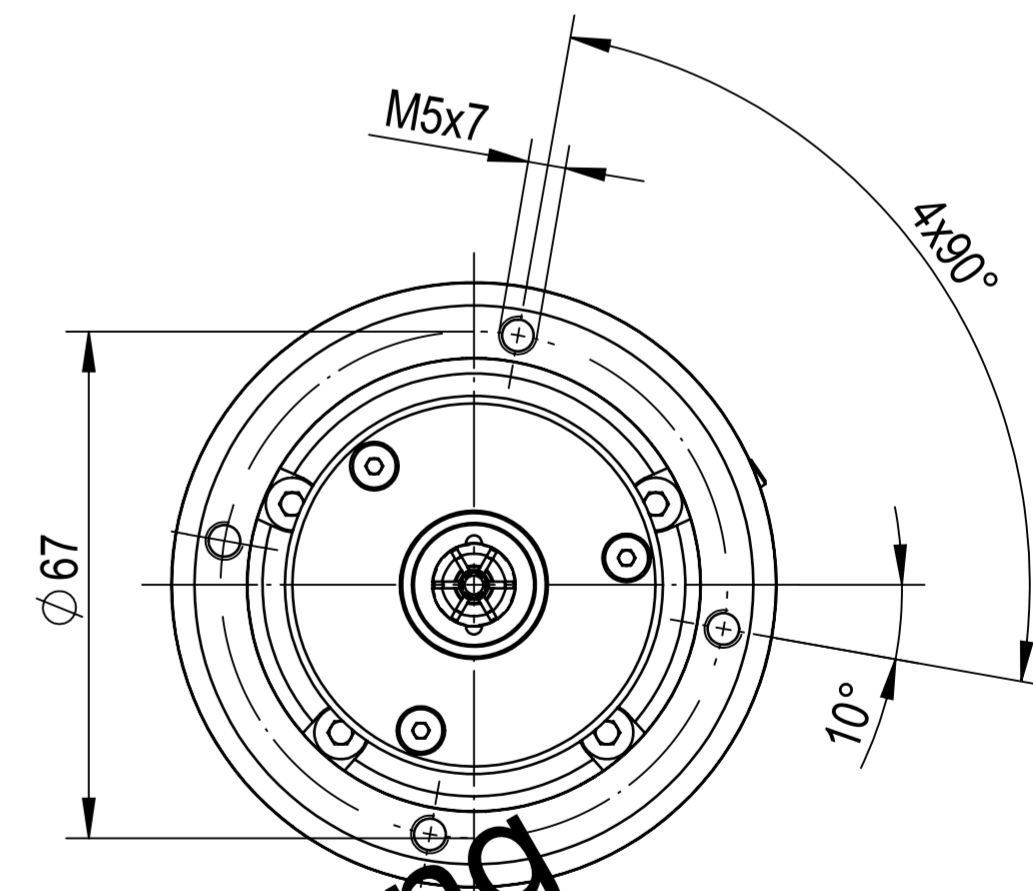
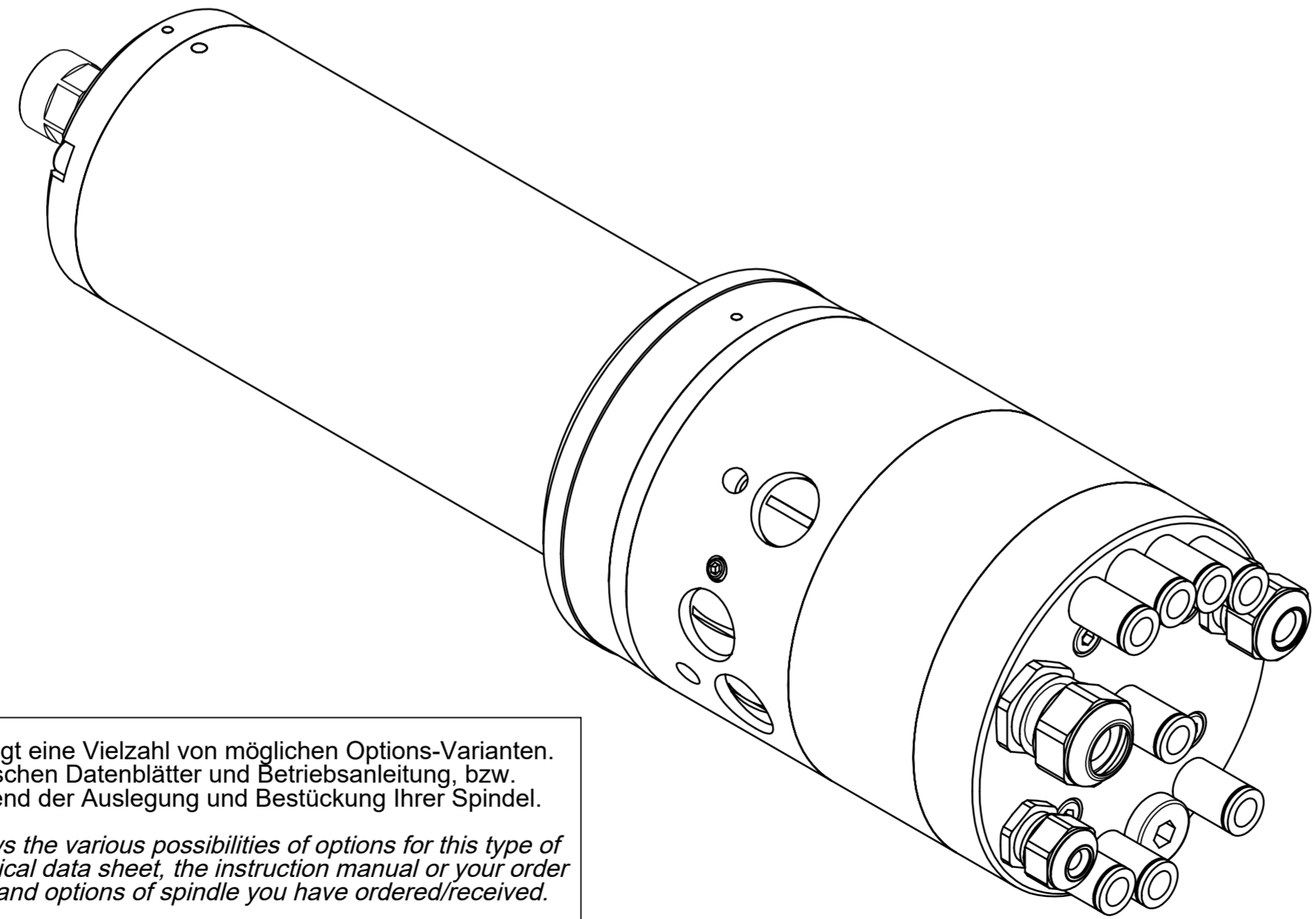
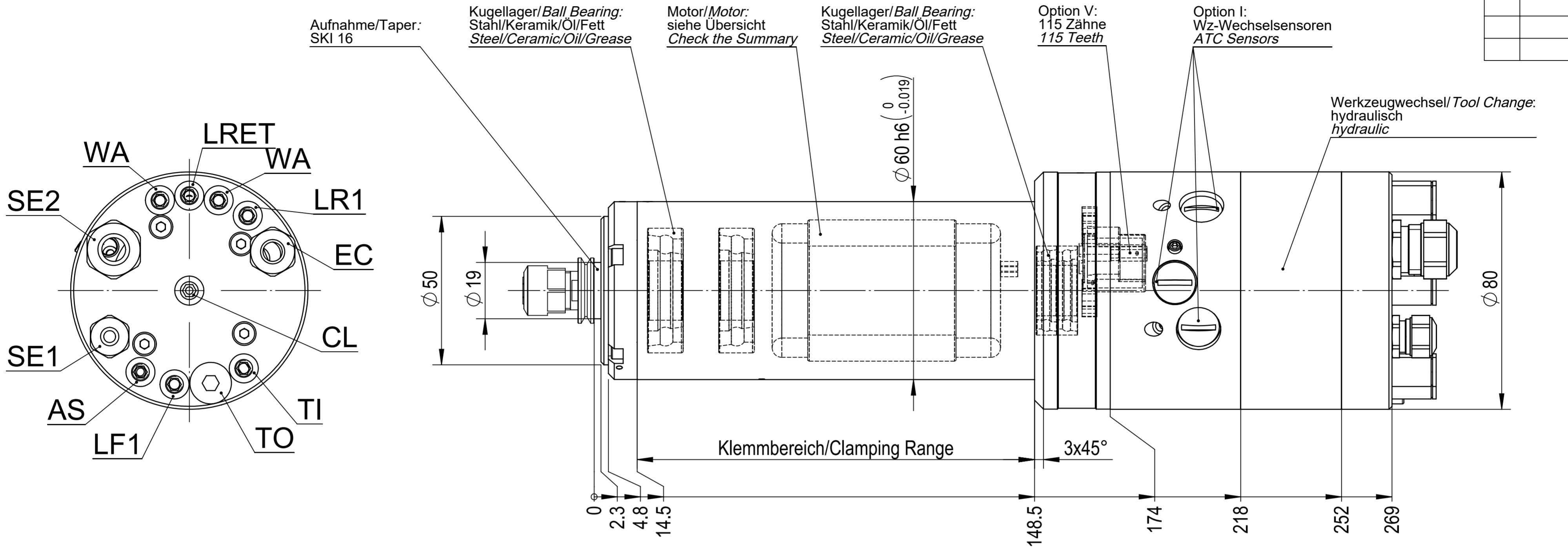

ACHTUNG: Diese Zeichnung zeigt eine Vielzahl von möglichen Options-Varianten. Bitte beachten Sie die technischen Datenblätter und Betriebsanleitung, bzw. die Auftragsbestätigung betreffend der Auslegung und Bestückung Ihrer Spindel.

ATTENTION: This drawing shows the various possibilities of options for this type of spindle. Please check your technical data sheet, the instruction manual or your order confirmation regarding the type and options of spindle you have ordered/received.

IBAG Material		Verwendungsort To be used for/in		Status/Status	
IBAG Switzerland AG www.ibag.ch				in Bearbeitung	
Gewicht/Weight: 4748 g	Oberfläche/Surface: 381438 mm ²	Erstellt Prepared 30.01.2009	fm	Blatt Nr. Sheet No. 2	
Anzahl/Description: Motorspindel Motor Spindle SKI 16 HF 60 A 60 HV		Geprüft Inspected 30.01.2009	fm	Anz. Blätter No. of Sheets 2	
Massstab Scale 1:1		Format Format A2	Einheit Unit mm	Revision ++	
Alte Nummer/Old Number: 060A60HV-00				Zeichnungsnummer/Drawing Number 060A60HV-00	

in Bearbeitung

We reserve all rights in this document and its subject matter. The recipient hereby acknowledges these rights and assures the use of this document only for the purpose it was delivered. © IBAG Switzerland AG

Dieses Dokument ist unser geistiges Eigentum. Es darf ohne unsere ausdrückliche Genehmigung weder kopiert, vervielfältigt oder verwendet, noch an Dritte weitergegeben werden. Zuwiderhandlung ist strafbar und wird gerichtlich verfolgt. © IBAG - Switzerland AG

CAD-System: SolidWorks