

We reserves all rights in this document and it's subject matter. The recipient hereby acknowledges these rights and assures the use of this document only for the purpose it was delivered. © IBAG Switzerland AG

Dieses Dokument ist unser geistiges Eigentum. Es darf ohne unsere ausdrückliche Genehmigung weder kopiert, vervielfältigt oder verwendet, noch an Dritte weitergegeben werden. Zuwiderhandlung ist strafbar und wird gerichtlich verfolgt. © IBAG Switzerland AG

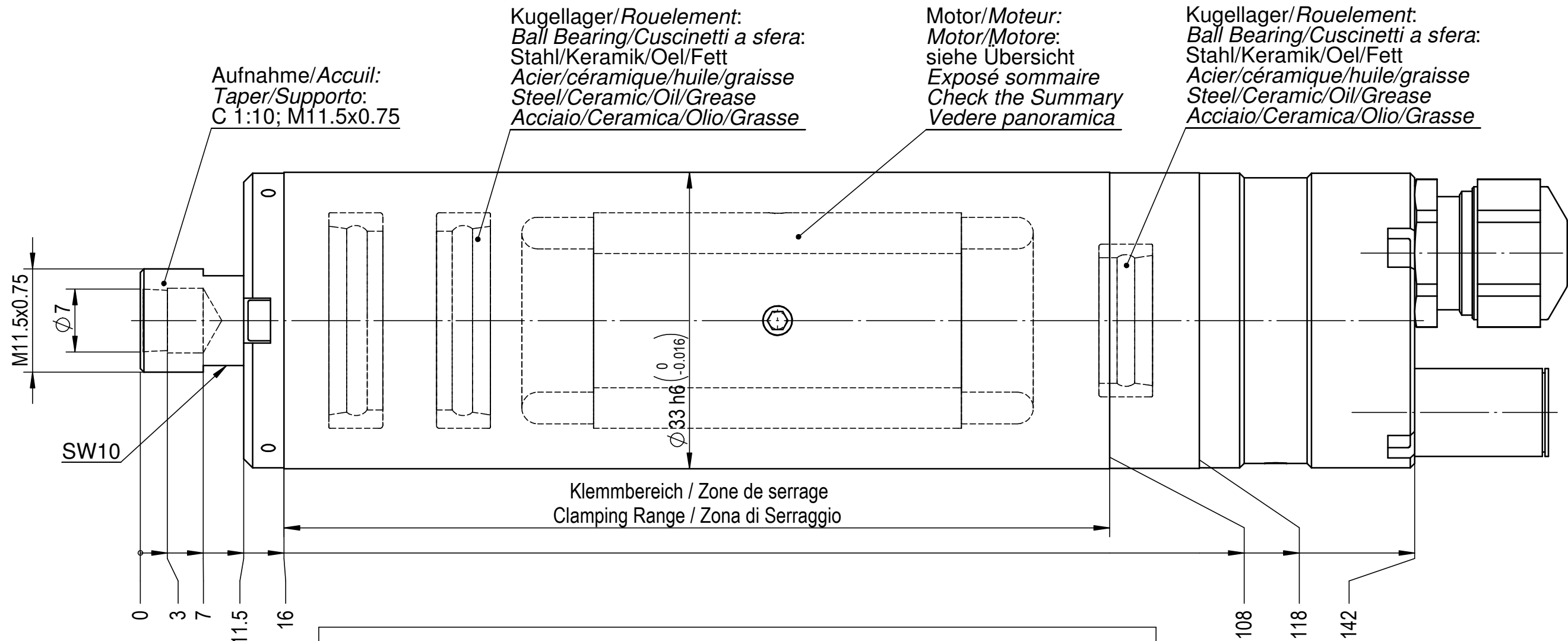

ACHTUNG: Diese Zeichnung zeigt eine Vielzahl von möglichen Options-Varianten. Bitte beachten Sie die technischen Datenblätter und Betriebsanleitung, bzw. die Auftragsbestätigung betreffend der Auslegung und Bestückung Ihrer Spindel.

ATTENTION: Ce dessin présente de multiples variantes et options possibles. Merci de prendre en considération les spécifications techniques, le manuel et la confirmation de commande pour la définition exacte de votre broche.

ATTENTION: This drawing shows the various possibilities of options for this type of spindle. Please check your technical data sheet, the instruction manual or your order confirmation regarding the type and options of spindle you have ordered/received.

ATTENZIONE: questo disegno mostra diverse varianti opzionali. Fare riferimento alle schede tecniche e alle istruzioni per l'uso o alla conferma d'ordine per quanto riguarda la configurazione e la dotazione del mandrino.

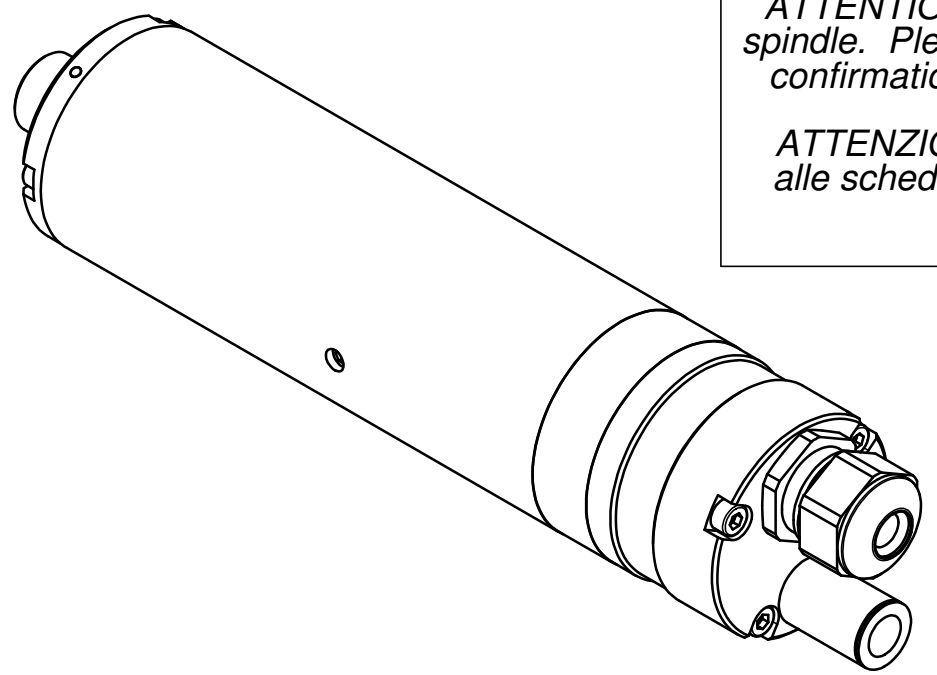
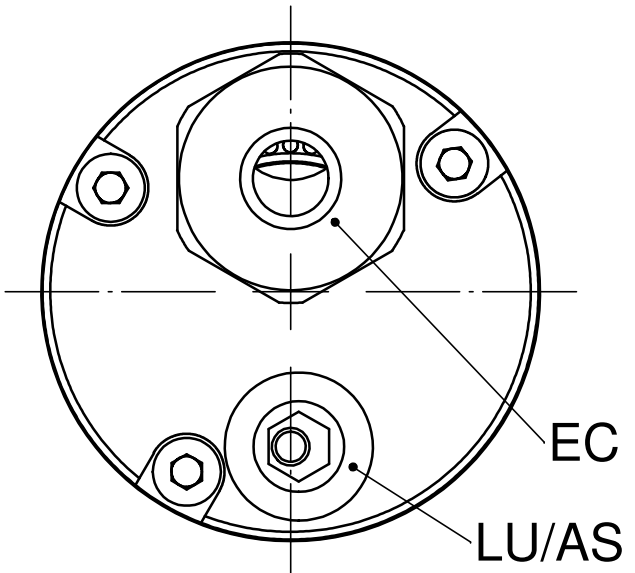

 IBAG Switzerland AG www.ibag.ch	Material/Material:		Verwendungsorte To be used for/in		Status/Status:	
	Gewicht/Weight: 664 g	Oberfläche/Surface: 66587 mm ²	Erstellt Prepared 10.10.2007	fm	freigegeben	
Benennung/Description: Motorspindel / Broche à moteur Motor Spindle / Mandrino 1:10 (M11.5x0.75) HF 33 D 60 S		Geprüft Inspected 11.10.2007	tj	Masstab Scale 2:1	Format Format A3	Einheit Unit mm
Alte Nummer/Old Number: 033D60S-00				Blatt Nr. Sheet No. 2	Anz. Blätter No. of Sheets 2	Revision -
Zeichnungsnummer/Drawing Number 033D60S-00						