

We reserves all rights in this document and its subject matter.  
The recipient hereby acknowledges these rights and assures the use of this document only for the purpose it was delivered. © IBAG Switzerland AG

Dieses Dokument ist unser geistiges Eigentum. Es darf ohne unsere ausdrückliche Genehmigung weder kopiert, vervielfältigt oder verwendet, noch an Dritte weitergegeben werden.  
Zurückmeldung ist strafbar und wird gerichtlich verfolgt. © IBAG Switzerland AG

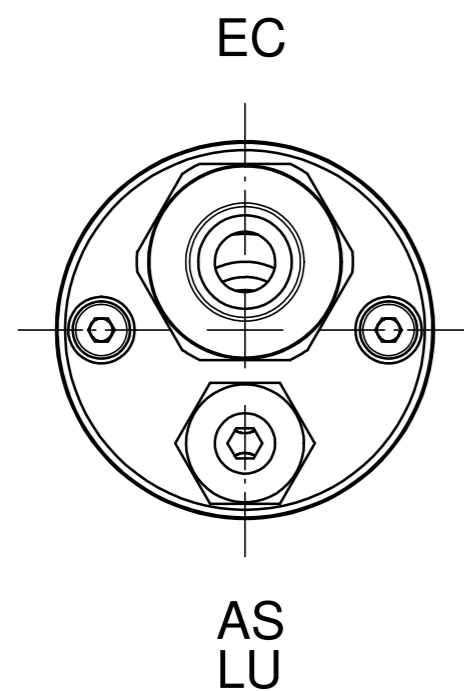

Aufnahme / Taper:  
ER 8-UP

Kugellager / Ball Bearing:  
Stahl / Keramik / Oel / Fett  
Steel / Ceramic / Oil / Grease

Synchron-Motor / Synchronous-Motor:  
siehe Übersicht  
Check the Summary

Kugellager / Ball Bearing:  
Stahl / Keramik / Oel / Fett  
Steel / Ceramic / Oil / Grease

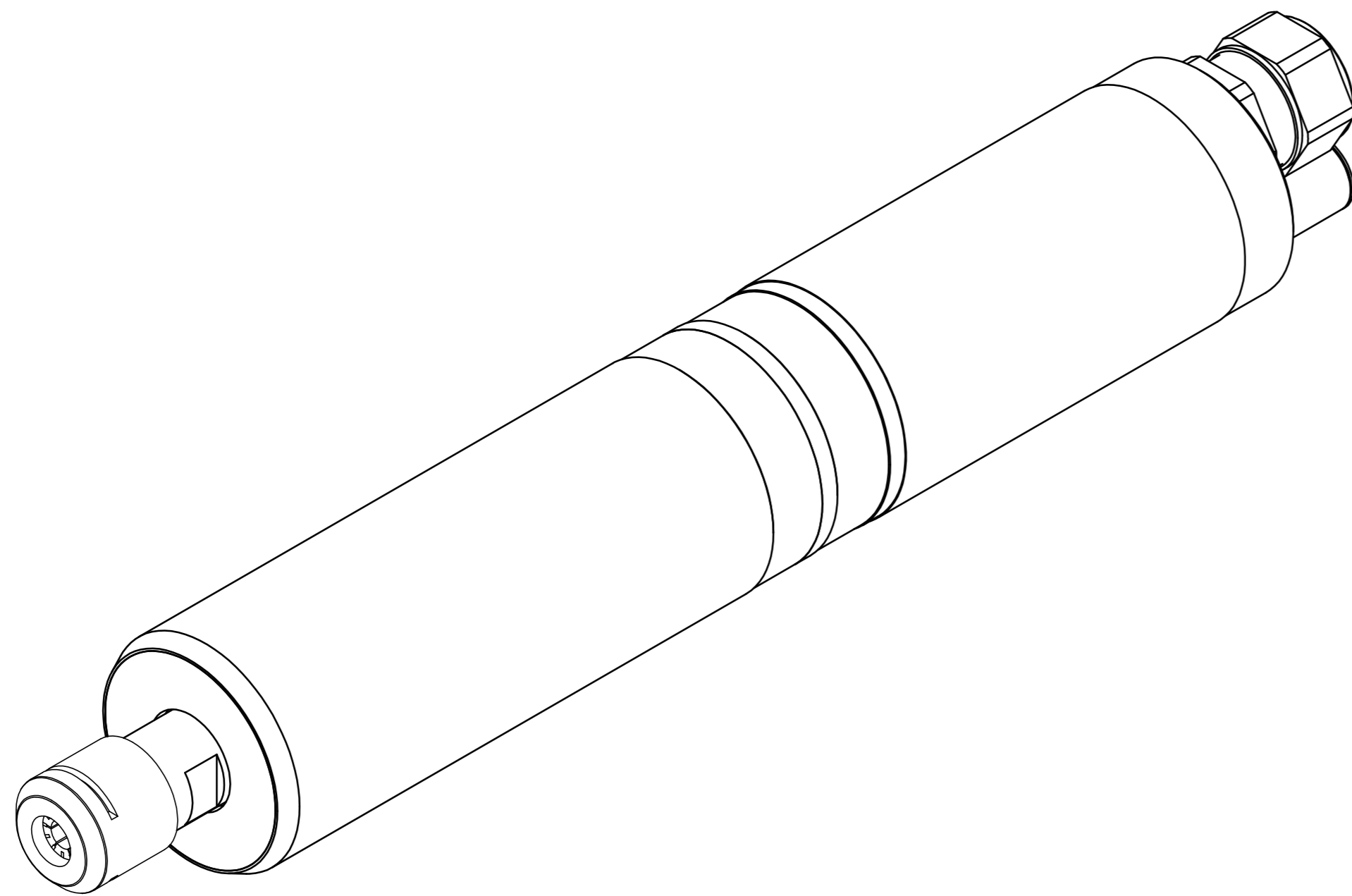
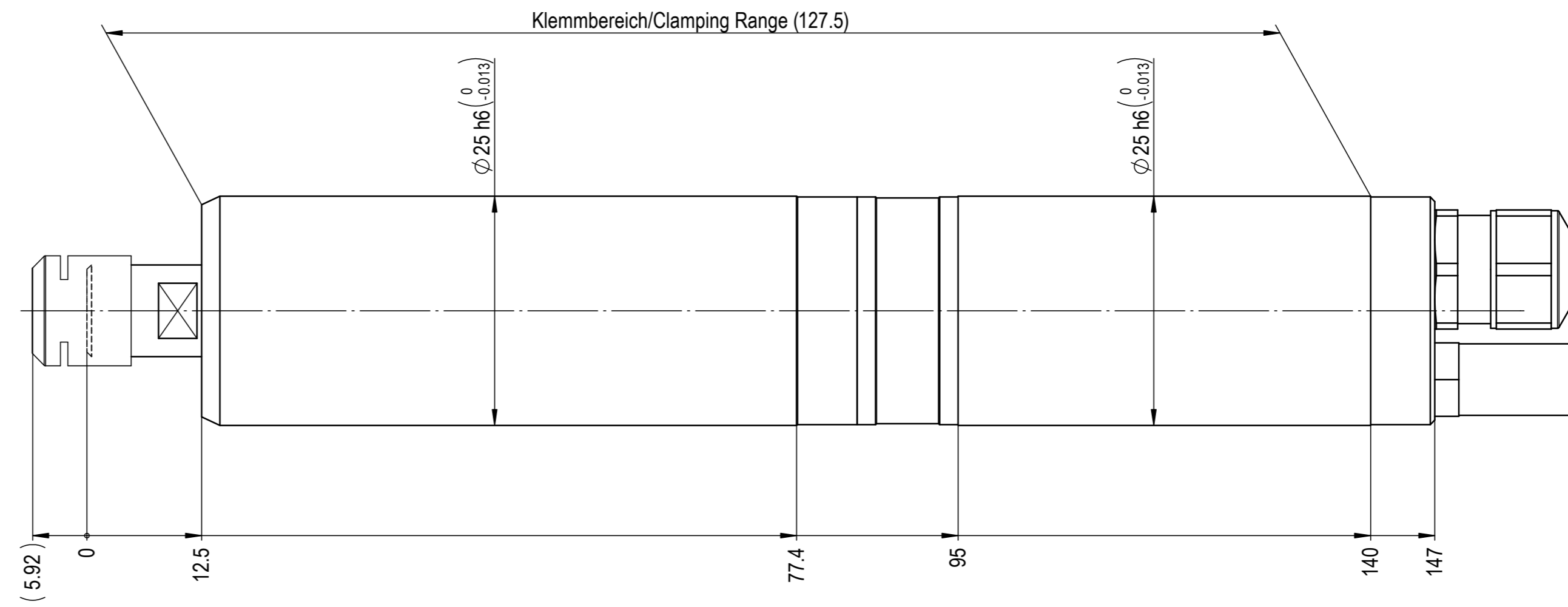

**ACHTUNG:** Diese Zeichnung zeigt eine Vielzahl von möglichen Options-Varianten. Bitte beachten Sie die technischen Datenblätter und Betriebsanleitung, bzw. die Auftragsbestätigung betreffend der Auslegung und Bestückung Ihrer Spindel.

**ATTENTION:** This drawing shows the various possibilities of options for this type of spindle. Please check your technical data sheet, the instruction manual or your order confirmation regarding the type and options of spindle you have ordered/received.

 IBAG Switzerland AG www.ibag.ch	Material/Material:		Verwendungsorte To be used for/in		Status/Status: <b>freigegeben</b>
	Gewicht/Weight: 403 g	Oberfläche/Surface: 52314 mm²	Erstellt Prepared 04.10.2011	fm	
Benennung/Description: <b>Motorspindel</b> <b>Motor Spindle</b> ER 8-UP HT 25 S 100 E		Geprüft Inspected 04.10.2011	fm	Blatt Nr. Sheet No. 2	Anz. Blätter No. of Sheets 2
Alte Nummer/Old Number: 025S100E-01			Revision		
Zeichnungsnummer/Drawing Number <b>025S100E-01</b>			-		