

Dieses Dokument ist unser geistiges Eigentum. Es darf ohne unsere ausdrückliche Genehmigung weder kopiert, vervielfältigt oder verwendet, noch an Dritte weitergegeben werden. Zuwiderhandlung ist strafbar und wird gerichtlich verfolgt. © IBAG Switzerland AG

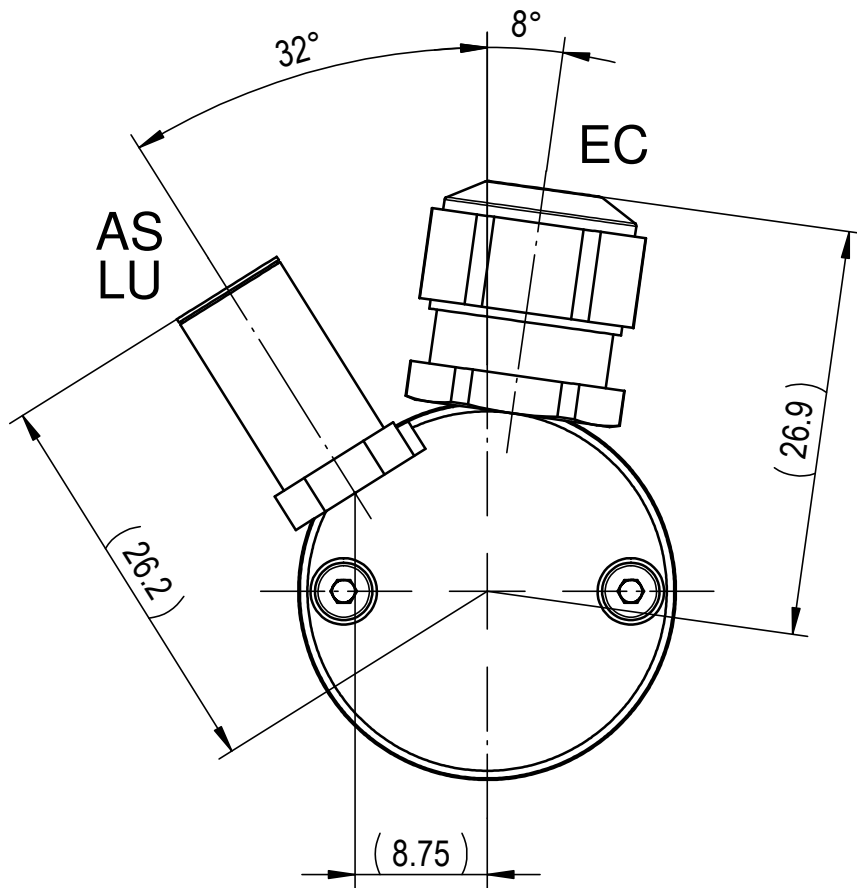

Kugellager / *Ball Bearing*:
 Stahl / Keramik / Öl / Fett
 Steel / Ceramic / Oil / Grease

Synchron-Motor / *Synchronous-Motor*:
 siehe Übersicht
 Check the Summary

Kugellager / *Ball Bearing*:
 Stahl / Keramik / Öl / Fett
 Steel / Ceramic / Oil / Grease

Aufnahme / *Taper*:
 MEGA3S

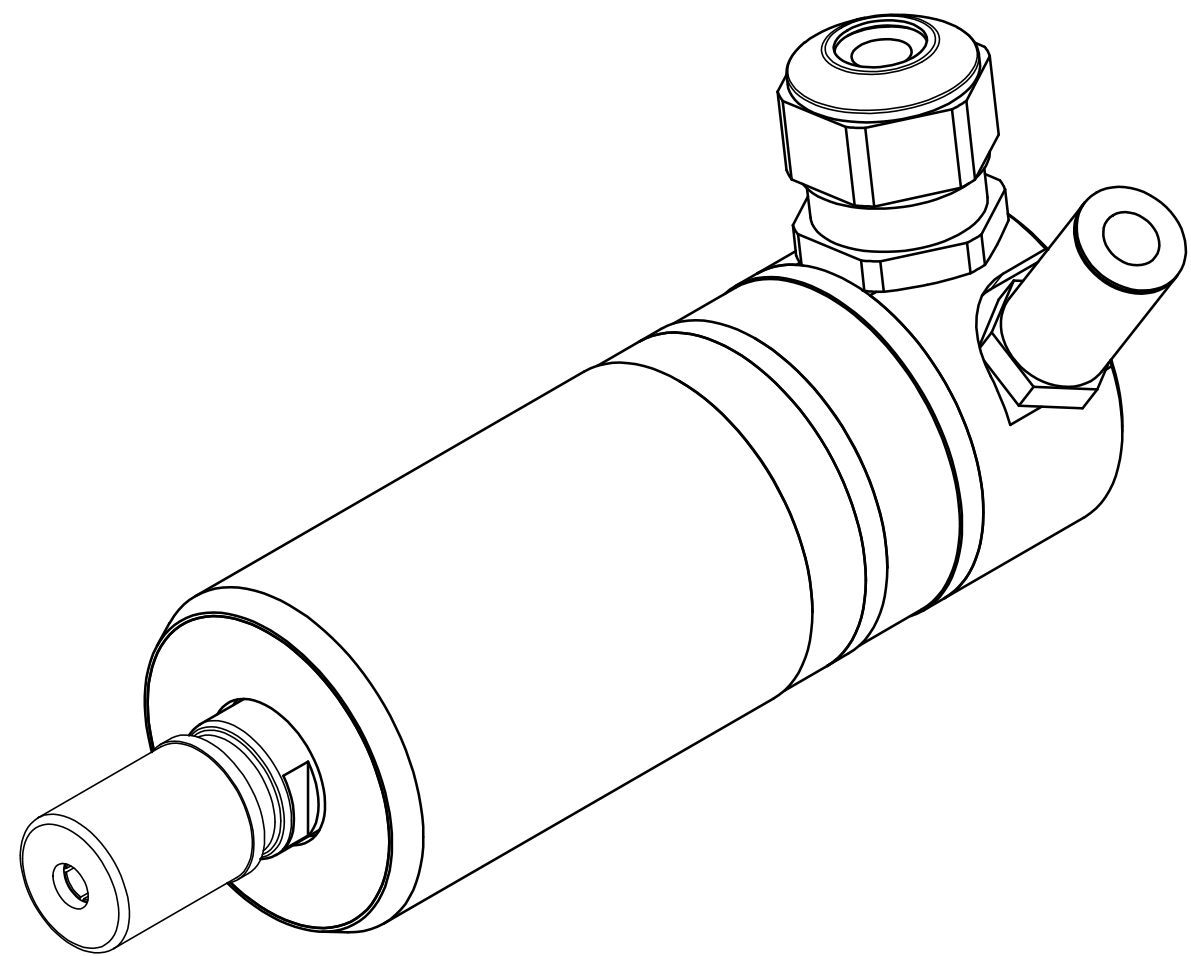
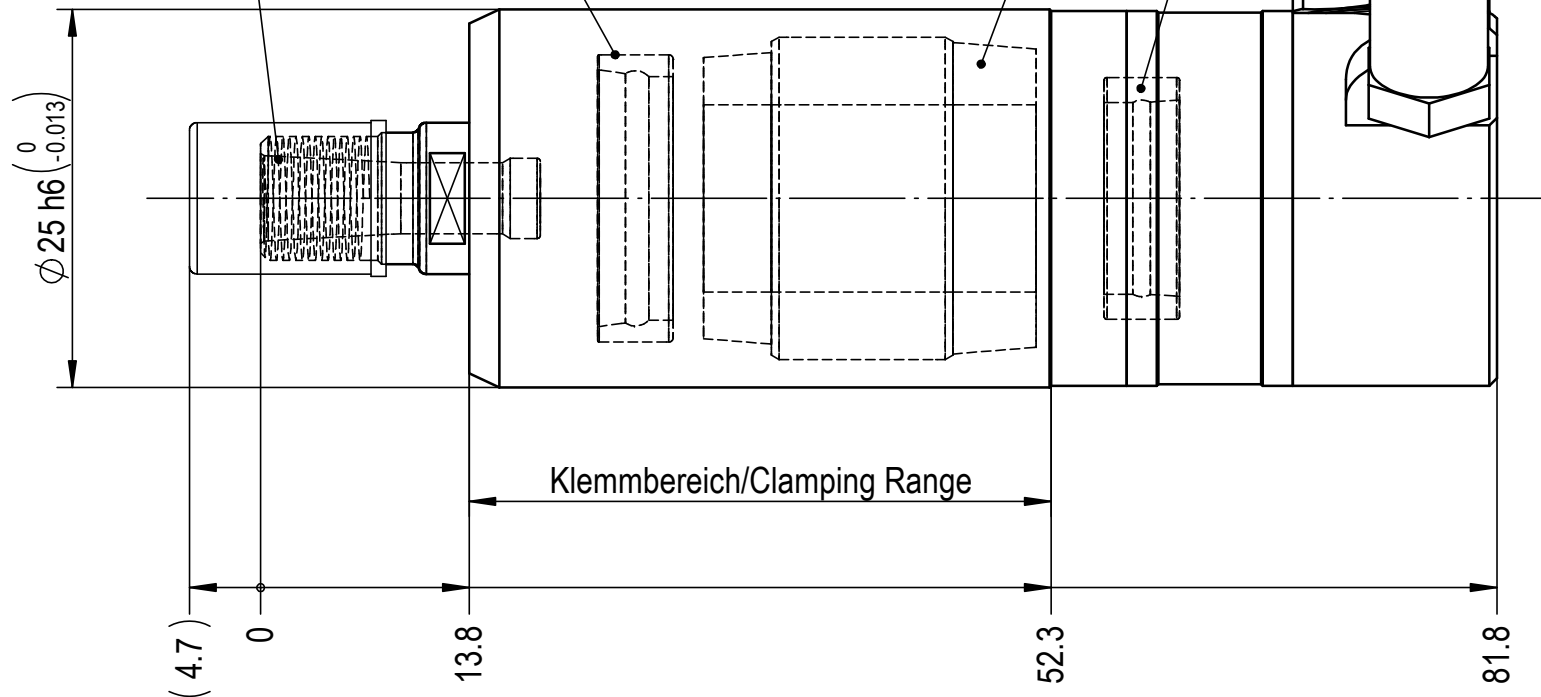

ACHTUNG: Diese Zeichnung zeigt eine Vielzahl von möglichen Options-Varianten. Bitte beachten Sie die technischen Datenblätter und Betriebsanleitung, bzw. die Auftragsbestätigung betreffend der Auslegung und Bestückung Ihrer Spindel.

ATTENTION: This drawing shows the various possibilities of options for this type of spindle. Please check your technical data sheet, the instruction manual or your order confirmation regarding the type and options of spindle you have ordered/received.

 IBAG Switzerland AG www.ibag.ch	Material/Material:		Verwendungsorte To be used for/in		Status/Status:	
	Gewicht/Weight: 185 g	Oberfläche/Surface: 33095 mm ²	Erstellt/Prepared 03.07.2008	fm	freigegeben	
Benennung/Description: Motorspindel Motor Spindle MEGA3S HT 25 S 60 SU		Geprüft/Inspected 03.07.2008	fm	Masstab/Scale 2:1	Format/Format A3	Einheit/Unit mm
				Blatt Nr./Sheet No. 2	Anz. Blätter/No. of Sheets 2	
				Alte Nummer/Old Number: 025S060SU-00		Revision
				Zeichnungsnummer/Drawing Number 025S060SU-00		-