

We reserves all rights in this document and it's subject matter.
 The recipient hereby acknowledges these rights and assures the use of this
 document only for the purpose it was delivered. © IBAG Switzerland AG

Dieses Dokument ist unser geistiges Eigentum. Es darf ohne unsere ausdrückliche Genehmigung
 weder kopiert, vervielfältigt oder verwendet, noch an Dritte weitergegeben werden.
 Zuwiderhandlung ist strafbar und wird gerichtlich verfolgt. © IBAG Switzerland AG

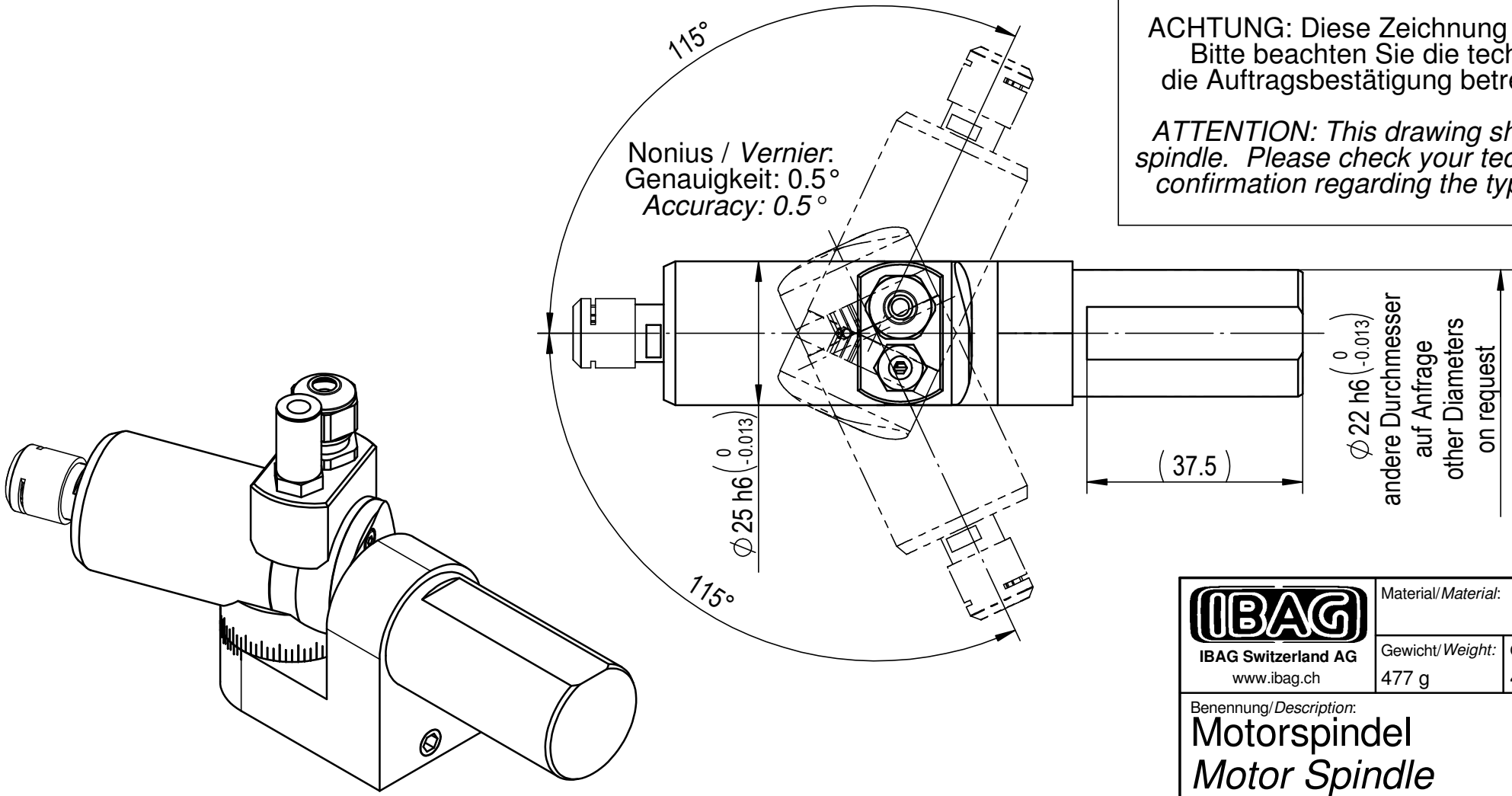
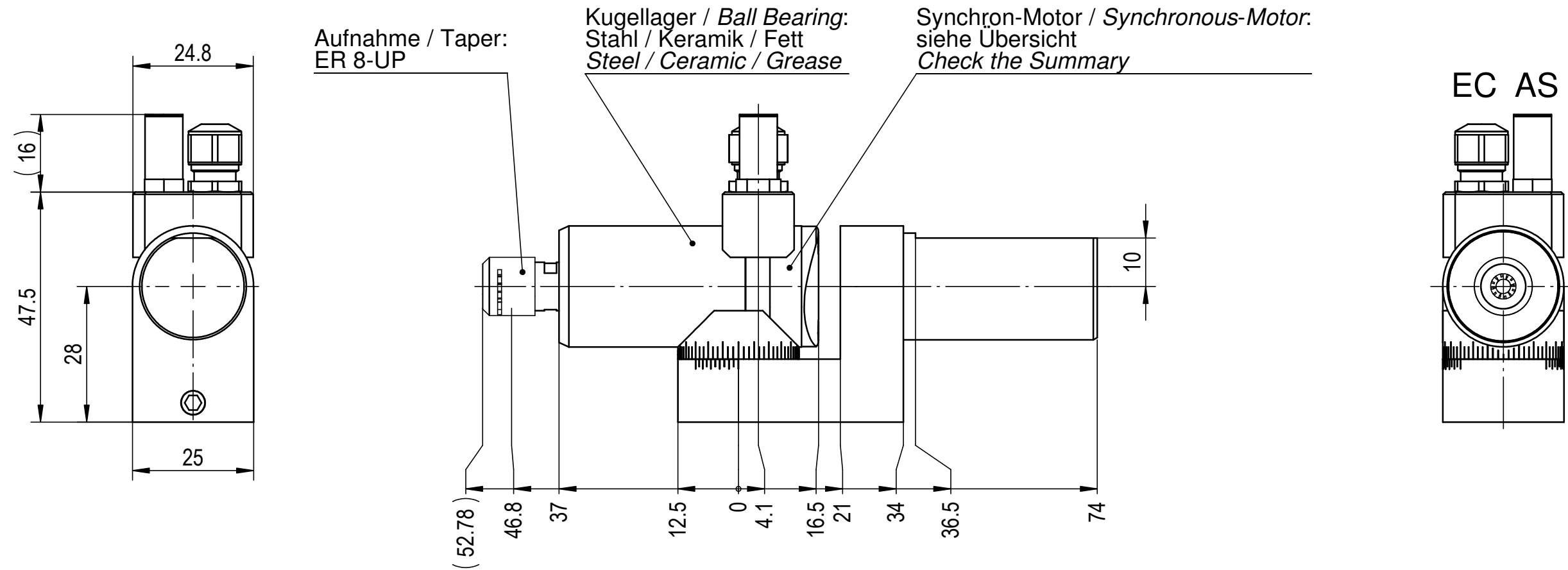

ACHTUNG: Diese Zeichnung zeigt eine Vielzahl von möglichen Options-Varianten.
 Bitte beachten Sie die technischen Datenblätter und Betriebsanleitung, bzw.
 die Auftragsbestätigung betreffend der Auslegung und Bestückung Ihrer Spindel.

ATTENTION: This drawing shows the various possibilities of options for this type of
 spindle. Please check your technical data sheet, the instruction manual or your order
 confirmation regarding the type and options of spindle you have ordered/received.

 IBAG IBAG Switzerland AG www.ibag.ch	Material/Material:	Verwendungsorte To be used for/in		Status/Status:	
	Gewicht/Weight: 477 g	Oberfläche/Surface: 46444 mm ²	Erstellt Prepared 31.01.2012	fm	freigegeben
Benennung/Description: Motorspindel Motor Spindle mit Nonius/with Vernier +/-115° HTA 25 S 60 PS		Geprüft Inspected 31.01.2012	fm	Blatt Nr. Sheet No. 2	
			Masstab Scale 1:1		Format Format A3
			Einheit Unit mm		Blatt Nr. Sheet No. 2
			Alte Nummer/Old Number: 025S060PS-86		
			Zeichnungsnummer/Drawing Number 025S060PS-86		Revision -