

Dieses Dokument ist unser geistiges Eigentum. Es darf ohne unsere ausdrückliche Genehmigung weder kopiert, vervielfältigt oder verwendet, noch an Dritte weitergegeben werden. Zuwiderhandlung ist strafbar und wird gerichtlich verfolgt. © IBAG Switzerland AG

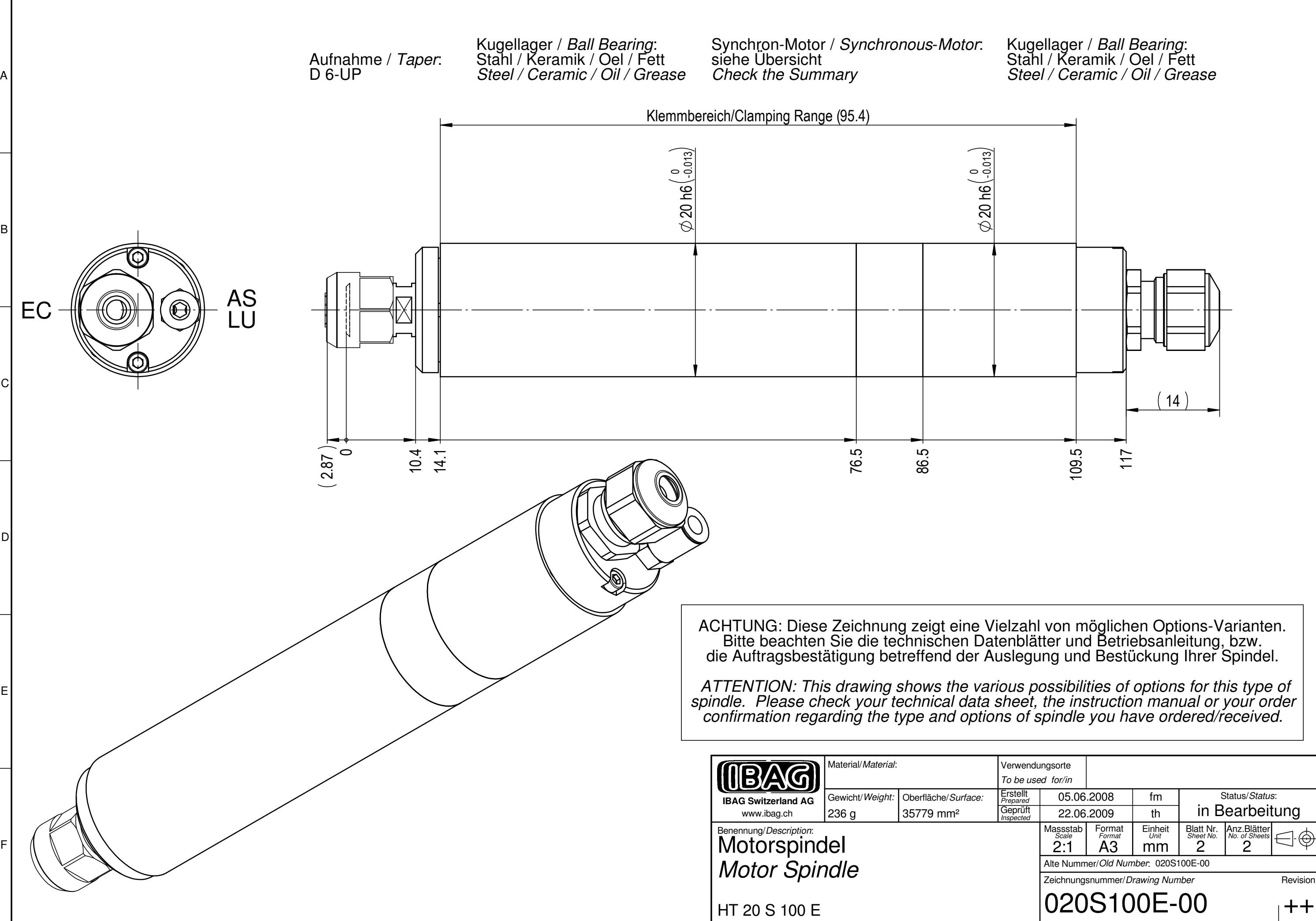

**ACHTUNG:** Diese Zeichnung zeigt eine Vielzahl von möglichen Options-Varianten. Bitte beachten Sie die technischen Datenblätter und Betriebsanleitung, bzw. die Auftragsbestätigung betreffend der Auslegung und Bestückung Ihrer Spindel.

**ATTENTION:** This drawing shows the various possibilities of options for this type of spindle. Please check your technical data sheet, the instruction manual or your order confirmation regarding the type and options of spindle you have ordered/received.

 <b>IBAG</b> IBAG Switzerland AG www.ibag.ch	Material/Material:		Verwendungsorte To be used for/in		Status/Status:	
	Gewicht/Weight: 236 g	Oberfläche/Surface: 35779 mm <sup>2</sup>	Erstellt/Prepared 22.06.2009	05.06.2008	fm	<b>in Bearbeitung</b>
Benennung/Description: <b>Motorspindel</b> <b>Motor Spindle</b>			Masstab/Scale: 2:1	Format/Format: A3	Einheit/Unit: mm	
HT 20 S 100 E			Alte Nummer/Old Number: 020S100E-00		Anz. Blätter/No. of Sheets: 2	
			Zeichnungsnummer/Drawing Number: <b>020S100E-00</b>		Revision: <b>++</b>	